



Bad Gleichenberger

# Nachrichten

Die Gemeindezeitung für Bewohner & Gäste der Region Bad Gleichenberg



## Advent in Bad Gleichenberg



Damit das weihnachtliche Ambiente in Bad Gleichenberg bleibt ...



... wurden keine Mühen gescheut



... und alles wurde wunderbar dekoriert.



## Liebe Gemeindebürgerinnen und Bürger, liebe Jugendliche, liebe Kinder!

Ein sehr außergewöhnliches Jahr neigt sich dem Ende zu. Eine Pandemie, die uns seit März dieses Jahres begleitet, will uns nicht loslassen. Wahrscheinlich werden wir lernen müssen, damit umzugehen. Bei aller Betroffenheit meinerseits über die Auswirkungen im psychischen und wirtschaftlichen Bereich für uns Menschen und Unternehmen, bitte ich Sie und vor allem auch unsere Jugendlichen und Kinder, durchzuhalten!

**NUR GEMEINSAM  
SCHAFFEN WIR DAS!**

### Veranstaltungen

Obwohl im Jahr 2020 keine Großveranstaltungen in unserer Gemeinde stattfinden durften und auch viele Konzerte und den Tourismus betreffende Veranstaltungen abgesagt wurden, verspürt man trotzdem den Zusammenhalt innerhalb der Vereine. Ich bitte Sie auch in dieser schwierigen Zeit in Kontakt zu bleiben (zum Beispiel telefonisch oder per Mail) und sich gegenseitig aufzumuntern!

Wenn auch die Veranstaltungen rund um den **Gleichenberger Advent** nicht durchgeführt werden können, sind wir bemüht, unser Gemeindegebiet für unsere Bevölkerung weihnachtlich zu gestalten. Die Krippe ist am Hauptplatz aufgestellt und Kirchen und Kapellen erstrahlen im grünen Licht, dem Symbol

des „Stillen Advents“. Ebenso verbreiteten beleuchtete Tannenbäume weihnachtliche Stimmung.

### Bildungseinrichtungen

Alle Pädagoginnen und Pädagogen sowie BetreuerInnen in unseren Bildungseinrichtungen sind in dieser außergewöhnlichen Zeit bemüht, das Beste für unsere jüngsten Gemeindebürgerinnen und -bürger zu geben. **Dafür sei Allen gedankt.**

### Mitarbeiter der Gemeinde

Die Mitarbeiterinnen und Mitarbeiter der Gemeinde und den gemeindeeigenen Betrieben waren und sind immer für die Gemeinde und die Menschen die hier leben im Einsatz. Dafür möchte ich auch Danke sagen!

### Abfallsammelzentrum

(Ressourcenpark Bad Gleichenberg)

Die Umbauarbeiten werden mit Jahresende abgeschlossen sein. Ab Jänner sollten die gewohnten Öffnungszeiten wieder stattfinden (**siehe Müllabfuhrkalender im Zeitungsinnenen, Beilage zum Herausnehmen**).

Die Gemeinde hat für 2021 Einiges vor, mit den Geldmitteln aus dem kommunalen Investitionsprogramm sollte dies gelingen! Es stehen ca. € 1,1 Millionen zur Verfügung (50 % Bund, 25 % Land, 25 %



Eigenmittel der Gemeinde), davon sollen ca. € 900.000,- in Straßensanierungen fließen, der Rest soll für kleinere Projekte zur Verwendung kommen.

Danke an den gesamten Gemeinderat für die gute Zusammenarbeit, vor allem auch im Gemeindevorstand!

Ich denke wir haben nach der Gemeinderatswahl einen guten Start hingelegt. Ich würde mich freuen, wenn es auch so bleibt.

*Ich bedanke mich bei allen Bürgerinnen und Bürger für das gute Miteinander im abgelaufenen Jahr und wünsche Ihnen und Ihren Familien viel Glück, Gesundheit und Lebensfreude für das kommende Jahr!*

Herzlichst Christine Siegel  
Ihre Bürgermeisterin

### ÖFFNUNGSZEITEN PARTEIENVERKEHR BÜRGERSERVICESTELLEN

#### Gemeindeamt Bad Gleichenberg

Kaiser-Franz-Josef-Straße 1  
8344 Bad Gleichenberg  
Tel.: +43 (3159) 2342-0  
Fax +43 (3159) 2342-21  
<http://www.bad-gleichenberg.gv.at>  
[gde@bad-gleichenberg.gv.at](mailto:gde@bad-gleichenberg.gv.at)

#### ÖFFNUNGSZEITEN-PARTEIENVERKEHR

#### Gemeindeamt Bad Gleichenberg

Tel.: +43 (3159) 2342-0  
Montag bis Freitag von 08.00 bis 12.00 Uhr  
Montag von 14.00 bis 18.00 Uhr

#### Mobiles Bürgerservice (nach telefonischer Voranmeldung)

Frau Klaudia Prutsch  
Tel.: +43 (3159) 2342-13  
jeden 2. Mittwoch im Monat in der Zeit von 8 – 12 Uhr



Wenn vieles auf der Welt  
unsicher geworden ist,  
dann tut es gut, sich auf  
das **WESENTLICHE** zu  
besinnen:

**ZUSAMMENSTEHEN**,  
wenn auch nur in Gedan-  
ken.

**ADVENT** bewusst feiern und in Vorbereitung  
auf **WEIHNACHTEN** zur **RUHE** kommen  
und das **NEUE JAHR** gesund und voller Energie  
beginnen!



Die Gemeinderatssitzung vom 17.11.2020 wurde aufgrund von Covid-19 abgesagt und mittels Umlaufbeschluss durchgeführt!

**Termin für die nächste öffentliche Gemeinderatssitzung**

Um 19 Uhr im Trauteum in Trautmannsdorf. Alle Interessierten sind dazu recht herzlich eingeladen.

**Dienstag  
15. 12. 2020**





## Neue Mitarbeiterinnen und Mitarbeiter

Wir heißen unsere neuen Mitarbeiterinnen und Mitarbeiter herzlich willkommen und wünschen viel Freude mit der ihnen übertragenen Aufgabe.



**Fassold  
Tanja**

Reinigungskraft  
in der Mittelschule  
Bad  
Gleichenberg



**Kahlert  
Sabine**

Reinigungskraft  
in der  
Gemeinde Bad  
Gleichenberg



**Schimek  
Doris**

Reinigungskraft  
in der  
Fachhochschule  
Bad Gleichenberg



**Zachenhofer  
Andreas**

Mitarbeiter in der  
Zentralkläranlage  
Bad Gleichenberg

## Freie Mietwohnungen in der Gemeinde

### Ortsteil Bad Gleichenberg:

**Ringstraße 13/4, 50,76 m<sup>2</sup>**

2 Zimmer, Küche, Bad, WC, Vorraum, Balkon/Loggia, PKW-Abstellplatz und Kellerabteil

**Ringstraße 30/1, 54,93 m<sup>2</sup>**

2 Zimmer, Küche, Bad, WC, Vorraum, Balkon/Loggia, PKW-Abstellplatz und Kellerabteil

**Ringstraße 30/6, 71,63 m<sup>2</sup>**

3 Zimmer, Küche, Bad, WC, Vorraum, Balkon/Loggia, PKW-Abstellplatz und Kellerabteil

**Ringstraße 33/7, 78,69 m<sup>2</sup>**

3 Zimmer, Küche, Bad, WC, Vorraum, Balkon/Loggia, PKW-Abstellplatz und Kellerabteil

**Ringstraße 33/15, 84,29 m<sup>2</sup>**

4 Zimmer, Küche, Bad, WC, Vorraum, Balkon/Loggia, PKW-Abstellplatz und Kellerabteil

**Ringstraße 37/2, 80,28 m<sup>2</sup>**

3 Zimmer, Küche, Bad, WC, Vorraum, Balkon/Loggia, PKW-Abstellplatz und Kellerabteil

Bei Interesse wenden Sie sich bitte an Rotschild Immobilien, Mag. Christiane Ortner (Telefonnummer 0699/11809292).

### Ortsteil Bairisch Kölldorf:

**Bairisch Kölldorf 311/7, 73,62 m<sup>2</sup>**

3 Zimmer, Küche, Bad, WC, Vorraum, Abstellnische, Balkon, PKW-Abstellplatz und Kellerabteil

**Bairisch Kölldorf 311/11, 81,58 m<sup>2</sup>**

3 Zimmer, Küche, Bad, WC, Vorraum, Abstellnische, Balkon, PKW-Abstellplatz und Kellerabteil

**Bairisch Kölldorf 312/16, 60,83 m<sup>2</sup>**

2 Zimmer, Küche, Bad, WC, Vorraum, Abstellnische, Balkon, PKW-Abstellplatz und Kellerabteil

**Bairisch Kölldorf 313/3, 61,49 m<sup>2</sup>**

2 Zimmer, Küche, Bad, WC, Vorraum, Abstellnische, Balkon, PKW-Abstellplatz und Kellerabteil

**Bairisch Kölldorf 316/9, 79,94 m<sup>2</sup>**

3 Zimmer, Küche, Bad, WC, Vorraum, Abstellnische, Balkon, PKW-Abstellplatz und Kellerabteil

**Bairisch Kölldorf 318/8, 61,20 m<sup>2</sup>**

2 Zimmer, Küche, Bad, WC, Vorraum, Abstellnische, Balkon, PKW-Abstellplatz und Kellerabteil

### Ortsteil Merkendorf:

**Merkendorf 107/1, 82,90 m<sup>2</sup>**

3 Zimmer, Küche, Bad, WC, Vorraum, Balkon/Loggia, PKW-Abstellplatz und Kellerabteil

**Merkendorf 108/1, 83,15 m<sup>2</sup>**

3 Zimmer, Küche, Bad, WC, Vorraum, Balkon/Loggia, PKW-Abstellplatz und Kellerabteil

**Merkendorf 108/3, 54,50 m<sup>2</sup>**

2 Zimmer, Küche, Bad, WC, Vorraum, Balkon/Loggia, PKW-Abstellplatz und Kellerabteil

**Merkendorf 138/4, 78,50 m<sup>2</sup>**

3 Zimmer, Küche, Bad, WC, Vorraum, Balkon/Loggia, PKW-Abstellplatz und Kellerabteil

Für nähere Informationen stehen wir Ihnen gerne im Gemeindeamt Bad Gleichenberg zur Verfügung.



## Stellenausschreibungen

Bei der Gemeinde Bad Gleichenberg gelangt die Arbeitsstelle einer/eines teilzeitbeschäftigten (30 Wochenstunden)

### Mitarbeiterin/Mitarbeiters in der Verwaltung

als

### Assistenz der Amtsleitung

zur Ausschreibung.

#### Fachliche Anstellungserfordernisse:

1. Abgeschlossene Ausbildung im Bauwesen oder abgelegte Reifeprüfung (bevorzugt an einer Höheren Technischen Lehranstalt) oder abgeschlossenes Studium der Rechtswissenschaften
2. Sehr gute Deutschkenntnisse (in Wort und Schrift)
3. Sehr gute EDV-Kenntnisse und versierter Umgang mit gängigen IT-Instrumenten (insbesondere sehr gute MS-Office-Kenntnisse)
4. Führerschein der Gruppe „B“

#### Persönliche Anstellungserfordernisse:

1. Österreichische Staatsbürgerschaft oder Staatsangehörigkeit zu einem Mitgliedsstaat der Europäischen Union/des Europäischen Wirtschaftsraumes
2. Volle Handlungsfähigkeit, Unbescholtenheit und einwandfreies Vorleben
3. Selbstständigkeit und Zuverlässigkeit
4. Team- und Kommunikationsfähigkeit (sehr gutes Ausdrucksvermögen)
5. Belastbarkeit und zeitliche Flexibilität (gelegentliche Abendtermine)
6. Leistungsbereitschaft und Bereitschaft zur Fortbildung (Ablegung der Gemeindeverwaltungsdienstprüfung innerhalb von 3 Jahren)

Bei der Gemeinde Bad Gleichenberg gelangt die Arbeitsstelle einer/eines teilzeitbeschäftigten (20 Wochenstunden)

### Gemeindearbeiterin/ Gemeindearbeiters

#### zur Betreuung des Campingplatzes Bairisch Kölldorf

zur Ausschreibung.

#### Fachliche Anstellungserfordernisse:

1. Handwerkliches Geschick
2. Versierter Umgang mit Gartengeräten
3. Versierter Umgang mit gängigen IT-Instrumenten

#### Persönliche Anstellungserfordernisse:

1. Volle Handlungsfähigkeit, Unbescholtenheit und einwandfreies Vorleben
2. Selbstständigkeit und Zuverlässigkeit
3. Teamfähigkeit und Leistungsbereitschaft
4. Zeitliche Flexibilität (Saisonbetrieb und Wochenenddienste)

Der Wohnsitz bzw. die Bereitschaft zur Wohnsitznahme im Gemeindegebiet von Bad Gleichenberg, berufliche Erfahrung (bevorzugt im Bausektor oder in einem juristischen Beruf) und Kenntnisse des Gemeinde-, Bau- und Raumordnungsrechts sind erwünscht.

Es erwartet Sie nachstehend angeführtes, abwechslungsreiches Aufgabengebiet in der kommunalen Verwaltung:

Sie sollen einerseits die Amtsleitung bei allen anfallenden Arbeiten fachlich unterstützen. Dazu gehören die Vor- und Nachbereitung sowie die Protokollführung bei diversen Sitzungen (Gemeinderat, Gemeindevorstand und Ausschüsse) sowie verschiedene andere Tätigkeitsbereiche. Andererseits sollen Sie das Bauamt der Gemeinde – unter der Verantwortlichkeit der Bürgermeisterin und der Amtsleitung – selbstständig führen. Insbesondere sollen Sie Bauverhandlungen leiten, Baubewilligungsbescheide erstellen und Bürgeranfragen zu den Themen Bau- und Raumordnungsrecht beantworten.

Die Probezeit beträgt drei Monate. Die Entlohnung erfolgt nach den Bestimmungen des Steiermärkischen Gemeinde-Vertragsbedienstetengesetzes (mindestens € 1.602,60 brutto monatlich), wobei je nach Qualifikation und Berufserfahrung eine Überzahlung möglich ist.

Ihre Bewerbungsunterlagen mit aussagekräftiger Darstellung der Bewerbungsmotivation und des bisherigen beruflichen Werdegangs, tabellarischem Lebenslauf und Nachweis der geforderten fachlichen Voraussetzungen können Sie **bis spätestens 15.01.2021** bei der Gemeinde Bad Gleichenberg unter der oben angeführten Adresse einbringen.

Der Wohnsitz bzw. die Bereitschaft zur Wohnsitznahme im Gemeindegebiet von Bad Gleichenberg, die Zugehörigkeit zu einer freiwilligen Feuerwehr oder die Bereitschaft einer solchen beizutreten, sowie berufliche Erfahrung ist erwünscht.

Ihr abwechslungsreiches Beschäftigungsfeld umfasst alle anfallenden Arbeiten auf dem Campingplatz in Bairisch Kölldorf. Dazu gehören Reinigungstätigkeiten (insbesondere der dortigen sanitären Anlagen), die Pflege der Außenanlage (z.B. Rasen mähen), diverse Reparaturarbeiten und auch Bürotätigkeiten (z.B. Gästeverwaltung).

Die Probezeit beträgt drei Monate. Die Entlohnung (Einstufung in die Entlohnungsgruppe „3“ für Arbeiter) erfolgt nach den Bestimmungen des Steiermärkischen Gemeinde-Vertragsbedienstetengesetzes (mindestens € 933,50 brutto monatlich).

Ihre Bewerbungsunterlagen mit Darstellung des bisherigen beruflichen Werdegangs und tabellarischem Lebenslauf können Sie **bis spätestens 31.12.2020** bei der Gemeinde Bad Gleichenberg unter der oben angeführten Adresse einbringen.





## Stellenausschreibungen

Bei der Gemeinde Bad Gleichenberg gelangt die Arbeitsstelle einer teilzeitbeschäftigten (25 Wochenstunden)

### Kassen- und Reinigungskraft

für das Freibad Bad Gleichenberg  
zur Ausschreibung.

#### Fachliche Anstellungserfordernisse:

1. EDV-Grundkenntnisse

#### Persönliche Anstellungserfordernisse:

1. Volle Handlungsfähigkeit, Unbescholtenheit und einwandfreies Vorleben
2. Selbstständigkeit, Zuverlässigkeit und Genauigkeit
3. Teamfähigkeit und Leistungsbereitschaft
4. Zeitliche Flexibilität (Saisonbetrieb und Wochenenddienste)

Der Wohnsitz bzw. die Bereitschaft zur Wohnsitznahme im Gemeindegebiet von Bad Gleichenberg ist erwünscht.

Ihr Beschäftigungsfeld umfasst einerseits die Kassentätigkeit (Eintritt) und andererseits alle anfallenden Reinigungsarbeiten im Freibad Bad Gleichenberg.

Die Probezeit beträgt drei Monate. Die Entlohnung (Einstufung in die Entlohnungsgruppe „5“ für Arbeiter) erfolgt nach den Bestimmungen des Steiermärkischen Gemeinde-Vertragsbedienstetengesetzes (mindestens € 1.117,20 brutto monatlich).

Ihre Bewerbungsunterlagen mit Darstellung des bisherigen beruflichen Werdegangs und tabellarischem Lebenslauf können Sie **bis spätestens 31.12.2020** bei der Gemeinde Bad Gleichenberg unter der oben angeführten Adresse einbringen.

Bei der Gemeinde Bad Gleichenberg gelangt die Arbeitsstelle einer/eines vollzeitbeschäftigten (40 Wochenstunden)

### Gemeindearbeiterin/ Gemeindearbeiters

zur Ausschreibung.

#### Fachliche Anstellungserfordernisse:

1. Handwerkliches Geschick
2. Führerschein der Gruppen B und C (kann gegebenenfalls auch nachgeholt werden)

#### Persönliche Anstellungserfordernisse:

1. Volle Handlungsfähigkeit, Unbescholtenheit und einwandfreies Vorleben
2. Selbstständigkeit und Zuverlässigkeit
3. Teamfähigkeit und Leistungsbereitschaft
4. Zeitliche Flexibilität (insbesondere hinsichtlich des Winterdienstes)

Der Wohnsitz bzw. die Bereitschaft zur Wohnsitznahme im Gemeindegebiet von Bad Gleichenberg, die Zugehörigkeit zu einer freiwilligen Feuerwehr oder die Bereitschaft einer solchen beizutreten, sowie berufliche Erfahrung ist erwünscht.

Ihr abwechslungsreiches Beschäftigungsfeld umfasst alle anfallenden Arbeiten im Bereich des kommunalen Außendienstes.

Die Probezeit beträgt drei Monate. Die Entlohnung (Einstufung in die Entlohnungsgruppe „3“ für Arbeiter) erfolgt nach den Bestimmungen des Steiermärkischen Gemeinde-Vertragsbedienstetengesetzes (mindestens € 1.867,10 brutto monatlich).

Ihre Bewerbungsunterlagen mit Darstellung des bisherigen beruflichen Werdegangs und tabellarischem Lebenslauf können Sie **bis spätestens 31.12.2020** bei der Gemeinde Bad Gleichenberg unter der oben angeführten Adresse einbringen.

Bei der Gemeinde Bad Gleichenberg Orts-, Tourismus- und Infrastrukturentwicklungs-KG gelangt die Arbeitsstelle einer/eines vollzeitbeschäftigten (40 Wochenstunden)

### Mitarbeiterin/Mitarbeiters für die Grünraumpflege

zur Ausschreibung.

#### Fachliche Anstellungserfordernisse:

1. Handwerkliches Geschick
2. Gärtnerische Kenntnisse
3. Führerschein der Gruppe B

#### Persönliche Anstellungserfordernisse:

1. Volle Handlungsfähigkeit, Unbescholtenheit und einwandfreies Vorleben
2. Selbstständigkeit und Zuverlässigkeit
3. Teamfähigkeit und Leistungsbereitschaft

Der Wohnsitz bzw. die Bereitschaft zur Wohnsitznahme im Gemeindegebiet von Bad Gleichenberg, die Zugehörigkeit

zu einer freiwilligen Feuerwehr oder die Bereitschaft einer solchen beizutreten, sowie berufliche Erfahrung, bevorzugt im Bereich der Grünraumpflege, und Erfahrung im Umgang mit technischen Geräten, ist erwünscht.

Ihr abwechslungsreiches Beschäftigungsfeld umfasst die Pflege sämtlicher Grünanlagen der Gemeinde (z.B. Kurpark) sowie die gesamte Baum-, Hecken-, Sträucher- und Blumenpflege.

Die Probezeit beträgt ein Monat. Die Entlohnung erfolgt nach den Bestimmungen des „Kollektivvertrages für die ArbeitnehmerInnen in den Betrieben des Gartenbaues und der Baumschulen im Bundesland Steiermark“ (mindestens € 1.441,52 brutto monatlich), wobei je nach Qualifikation eine Überzahlung möglich ist.

Ihre Bewerbungsunterlagen mit Darstellung des bisherigen beruflichen Werdegangs und tabellarischem Lebenslauf können Sie **bis spätestens 31.12.2020** bei der Gemeinde Bad Gleichenberg unter der oben angeführten Adresse einbringen.

## Änderung der Trautmannsdorf Runde bzw. auch des Wanderweges „Kunst & Kraft“

Die Trautmannsdorf Runde, auch bekannt als Wanderweg der Kunst & Kraft, ist ein mittelschwerer Weg und bietet zahlreiche Aussichtspunkte in der wunderbar wanderbaren Region Bad Gleichenberg.

Durch Vorkommnisse von Betretungen der Weidegründe einer Landwirtschaft in der Nähe der Schießstätte Trautmannsdorf, wird dieser Weg nun im Einvernehmen mit dem Besitzer der Liegenschaft geändert. Zudem werden die Beschilderungen für diesen Weg in nächster Zeit umgestellt.



Bitte berücksichtigen Sie, dass es beim Betreten sämtlicher Weidegründe zu gefährlichen Situationen für den Menschen sowie auch für das Tier kommen kann.

Wir bitten Sie um Kenntnisnahme und danken für Ihr Verständnis.

## Regionale Schuldenberatung: Sprechstage in Feldbach

Die Schuldenberatung Steiermark verstärkt ihr Angebot in den steirischen Regionen – konkret in der Südoststeiermark. Ab Mitte November gibt es einen wöchentlichen Sprechtag, der gegen Voranmeldung in der Arbeiterkammer in Feldbach in Anspruch genommen werden kann. „Im Vorjahr haben wir rund 120 Personen aus dem Bezirk Südoststeiermark beraten. Wir gehen davon aus, dass es aber einen deutlich größeren Informations- und Beratungsbedarf gibt“, erläutert Christof Lösch, der Geschäftsführer der Schuldenberatung Steiermark, die landesweit im Vorjahr knapp 2.700 Steirerinnen und Steirer auf dem Weg zu soliden Finanzen unterstützt hat. Schon bisher zeigt sich, dass es – bedingt durch die Corona-Pandemie und ihre Folgen – ein deutliches Plus an Beratungsgesprächen gibt.

**Schuldenberatung**  
Steiermark GmbH



Staatlich  
anerkannte  
Schulden-  
beratung

Soziallandesrätin Doris Kampus begrüßt die Regionalisierung des Angebots: „Wie in allen anderen Bereichen des Sozialwesens ist es wichtig, dass das Beratungs- und Betreuungsangebot ohne größere Mühe in Anspruch genommen werden kann. Für Menschen in finanzieller Notlage kann eine Fahrt nach Graz da schon zu einem Problem werden. Auch aus diesem Grund ist es gut, dass es diese Sprechstage nun auch in der Südoststeiermark gibt.“

Der Außenstellenleiter der Arbeiterkammer Südoststeiermark Michael Kreimer freut sich, dass es gelungen ist, das Serviceangebot in der Außenstelle Feldbach auch für alle AK-Mitglieder in der Südoststeiermark zu erweitern.

„Wir beraten die Menschen kostenlos und vertraulich“, unterstreicht Schuldnerberaterin Sabine Krammer, die in Feldbach mit ihren Kolleginnen und Kollegen im Einsatz sein wird. Schon bisher sei es möglich gewesen, auch dank erweiterter rechtlicher Möglichkeiten, dass Betroffene einen guten Ausweg aus finanziellen Problemen finden. Sabine Krammer: „Wir können keine Wunder vollbringen, aber mit der notwendigen Mitarbeit der Betroffenen können gute Lösungen gefunden werden.“

Anmeldungen für Beratungstermine der Schuldenberatung Steiermark in der Arbeiterkammer Südoststeiermark unter 0316/37 25 07.

Schuldenberatung Steiermark GmbH | Geschäftsführung  
Annenstraße 47 | 8020 Graz | Tel. +43 316 372507 | Fax DVV -620  
office@sbsbmk.at | www.sbsbmk.at  
FN 219509h | LG f. ZRS Graz | DVR 2108067 | ATU60957389 | Steiermärkische Sparkasse | IBAN: AT84 2081 5000 4006 1855 | BIC: STSPAT2GXXX

## Heizkostenzuschuss des Landes Steiermark 2020/2021



Das Land  
Steiermark

Der Heizkostenzuschuss des Landes Steiermark für die Heizperiode 2020/2021 kann heuer **noch bis 29.01.2021** im Gemeindeamt Bad Gleichenberg (Montag – Freitag von 8 – 12 Uhr und zusätzlich am Montag von 14 – 18 Uhr) beantragt werden.

Er wird in Form einer **Einmalzahlung in der Höhe von € 120,- für alle Heizungsanlagen** gewährt, wenn das monatliche Haushaltsnettoeinkommen bestimmte Einkommensobergrenzen nicht übersteigt.

Bitte bringen Sie dazu die aktuellen Einkommensnachweise für alle im gemeinsamen Haushalt lebenden Personen mit.

Zudem ist die Voraussetzung für die Gewährung des Zuschusses, dass der/die AntragstellerIn zumindest seit 01.09.2020 den Hauptwohnsitz in der Steiermark hat. Personen, die einen Anspruch auf Wohnunterstützung haben, können keinen Antrag auf Heizkostenzuschuss stellen, da dieser bereits bei der Wohnunterstützung berücksichtigt ist.

**Für weitere Auskünfte zum Thema Heizkostenzuschuss steht Ihnen Frau Klaudia Prutsch in unserem Bürgerservice unter der Telefonnummer: +43 (3159) 2342-13 zur Verfügung.**



## Wasserversorgung Vulkanland

Bgm. Ing. Josef Ober als Obmann eindrucksvoll bestätigt



Die Wasserversorgung Vulkanland hat am 12. Oktober ihre diesjährige Mitgliederversammlung abgehalten. Obmann Bgm. Ing. Josef Ober, der das Unternehmen mittlerweile bereits seit 25 Jahren erfolgreich führt, konnte in seinem Tätigkeitsbericht eine zufriedenstellende Bilanz ziehen. 35 Mitglieder mit ca. 110.000 Einwohnern werden versorgt.

Die Wasserabgabe an die Mitglieder wird sich auch im heurigen Jahr bei rd. 3,3 Mio. Kubikmetern einpendeln. Ob der im vergangenen Winter und im Frühjahr ausgebliebenen Niederschläge bereiteten im heurigen Jahr die niedrigen Grundwasserstände doch Sorgen.

Als für die sich abzeichnende Trinkwassernotversorgung bereits alles vorbereitet war, setzten im Sommer die extremen Niederschläge mit den Hochwässern in etlichen Gemeinden in der Region ein.

Neben dem positiven Jahresabschluss 2019 wurde auch der Haushaltsplan für das Jahr 2021 mit weiteren notwendigen Infrastrukturmaßnahmen zur Aufrechterhaltung und Verbesserung der Versorgungssicherheit beraten und genehmigt.

Mit der 2. Ausbaustufe der Installierung einer Notstromversorgung wurde bereits begonnen, diese wird bis spätestens Ende 2021 abgeschlossen sein. Damit kann bei einem Ausfall der öffentlichen Stromversorgung im gesamten Versorgungsgebiet des Verbandes eine flächendeckende Wasserversorgung gewährleistet werden.

In Entsprechung der Satzung war nach den heurigen Gemeinderatswahlen auch der Vorstand für die nächste Funktionsperiode bis 2025 neu zu wählen. Bgm. Ing. Josef Ober wurde als Obmann einhellig bestätigt. Als Obmanstellvertreter fungieren Bgm. Reinhold Ebner und Bgm. Christine Siegel. LAbg. Vzbgm. Franz Fartek übt weiterhin die Funktion des Kassiers aus. Die weiteren Vorstandsmitglieder sind Bgm. Manfred Reisenhofer, Bgm. Ing. Erich Prem, Bgm. Ewald Deimel, GK Renate Niederl, Vzbgm. DI Josef Gerstmann, GK DI Anton Edler und Bgm. Martin Weber. Der Obmann präsentierte nach seinen Dankesworten auch die Arbeitsschwerpunkte der nächsten Funktionsperiode bis 2025. Dem Projekt „Vorsorgen – Wert- und Funktionserhaltung“ der Wasserversorgungsanlagen - mit der notwendigen Umsetzung eines kostendeckenden Abgabepreises in den Gemeinden – kommt in Zukunft größte Bedeutung zu.

Einen Höhepunkt der Versammlung bildete die abschließende Verleihung der Goldenen Ehrennadel des Verbandes an Obmann Bgm. Ing. Josef Ober, worin LAbg. Franz Fartek in seiner Laudatio das bisherige Wirken von Josef Ober ob seiner vielen erfolgreichen und zukunftsweisenden Initiativen zur Sicherung einer nachhaltigen Wasserversorgung in der Region würdigte. Heute ist der WVl Verband dank der Innovationskraft seines Langzeitobmannes ein Vorzeigebispiel an Versorgungssicherheit und Zukunftsfähigkeit.



KONTAKTDATEN FÜR DIE INSERATE

Tel: +43 664 / 24 48 536, Mail: bgn@bad-gleichenberg.gv.at



## Der nächste Winter kommt bestimmt!

Arbeitslosmeldung von zu Hause aus?  
Mit dem eAMS Konto, dem AMS Online-Service!



**O**b Arbeitslosmelden, Bewerbungen verwalten oder sich krankmelden – mit dem eAMS Konto kann man vieles online erledigen. Rund um die Uhr und wo man will und alles ohne Terminvereinbarung und ohne Anfahrtsweg!

Die noch immer andauernde Situation durch die Corona Pandemie erfordert auch im AMS ganz besondere Schutzmaßnahmen. Als systemrelevante Einrichtung ist es ganz besonders wichtig, auf die bevorstehende Arbeitslosendynamik im Winter gut vorbereitet zu sein.

Es gilt daher weiterhin, dass eine Arbeitslosmeldung NICHT persönlich erfolgen muss, sondern am einfachsten online über das eAMS Konto oder auch die AMS Homepage erfolgen kann.

„Den Antrag auf Arbeitslosengeld stellt man am besten und sichersten über das **eAMS Konto** – das kann man bereits bis **zu drei Wochen vor** dem Ende der Beschäftigung, spätestens aber am **1. Tag nach** Ende des Dienstverhältnisses von zu Hause aus erledigen“, erklärt Lieselotte Puntigam, Leiterin des AMS Feldbach

Alle, die noch kein **eAMS Konto** haben, erhalten die Zugangsdaten rasch und einfach über FinanzOnline.

Wer dort keinen Zugang hat, kann seine Zugangsdaten auch auf der AMS-Homepage über <https://www.ams.at/arbeitsuchende/arbeitslos-was-tun/eams-konto--ein-konto--viele-vorteile#steiermark> anfordern.

Das eAMS Konto bietet aber noch sehr viel mehr an Informationen und Möglichkeiten wie z.B. Förderansuchen für Schulungen, die Aktualisierung Ihrer persönlichen Daten, das Melden von Krankenstand oder Arbeitsaufnahme und vieles mehr.

„Bitte kommen Sie nur nach Terminvereinbarung persönlich zum AMS und nutzen Sie für Ihre Anliegen die online Services. Bei telefonischem Kontakt bitten wir Sie um Geduld. Unsere Leitungen sind derzeit aufgrund der vielen Anfragen sehr stark belastet. Legen Sie nicht auf, das verlängert nur Ihre Wartezeit“, appelliert Puntigam an alle Kundinnen und Kunden des AMS.

**So bleiben wir in Verbindung!**



© AMS Feldbach

## Kraft schöpfen aus der Natur

**G**erade zur Zeit des Lockdowns boten für viele Menschen Spaziergänge in der Natur den so wichtigen Ausgleich.



**Dann ärgert man sich, wenn man auf so etwas stößt.**

Bei aller Wertschätzung unserer Bauern gegenüber, die auch unsere Landschaftspfleger sind, stellt sich schon die Frage ob das sein muss!

Darum bitten wir auf Rücksichtnahme gegenüber anderen Straßen- und Wegbenützer, die Straßen und Wege so weit wie möglich sauber zu hinterlassen.

*Wir bitten um Ihr Verständnis!*







## Digital Vital 2021

fit für den digitalen Alltag

In Kleingruppen in Ihrer Nähe machen wir Sie fit für ein digitales Leben mit Smartphone, Laptop & Co.

### Kontakt

+43 664 6555453    office@itschool.at    www.digitalvital.at



ITSCHOOL

► Lernen Sie mit Gleichgesinnten in entspannter Umgebung die Chancen der digitalen Welt kennen: Erledigungen des Alltags, Sicherheitseinstellungen, digitale Kommunikation und vieles mehr.

#### ► So sind Sie dabei:

1. Anmeldung zum Digital Vital Kleingruppen-Training per Telefon, E-Mail oder über die Webseite [www.digitalvital.at](http://www.digitalvital.at)
2. Sie erhalten Informationen zu den Trainings, Ort und Uhrzeit
3. Sie kommen zum Training und werden gemeinsam mit uns fit für den digitalen Alltag

► Wenn Sie vor dem Start Ihres Trainings Fragen haben, melden Sie sich gerne jederzeit. Wir senden Ihnen weitere unverbindliche Informationen zu.

Wir freuen uns darauf,  
Sie kennenzulernen!

**für alle  
ab 50!**

## Johann Pfeiler

Pfeiler-Computer    neuer Standort:

8343 Trautmannsdorf 250

☎ 0660 / 12 40 499



Ihr EDV-Partner für Unternehmen und Zuhause  
Alles rund um PC, Notebook, Internet und Email

Langsam, alt ?

machen sie daraus

**Alt aber schnell**

und arbeiten sie mit ihren gewohnten Programmen im neuesten Betriebssystem aber bis zu 10mal schneller.

Es kostet weniger als sie denken!

Fragen sie nach einem kostenlosen und unverbindlichen Angebot.

**Ich wünsche allen Bürgerinnen und Bürgern ein schönes und besinnliches Weihnachtsfest und viel Gesundheit, Glück und Erfolg für 2021.**

[www.pfeilercomputer.at](http://www.pfeilercomputer.at)

[pc@pfeilercomputer.at](mailto:pc@pfeilercomputer.at)

## Trachten Trummer

Schenken Sie Vielfalt mit Gutscheinen  
aus dem Trachtenhaus Trummer in Dietersdorf und Bad Gleichenberg



**Trachten Trummer**  
Filiale am Kurpark  
Kaiser-Franz-Josef Str. 1 Top 3  
8344 Bad Gleichenberg  
Tel: +43 (0) 3159 44604

**Trachten Trummer**  
Stammhaus in Dietersdorf  
Dietersdorf 76  
8093 St. Peter a. O.  
Tel: +43 (0) 3477 3150



[www.trachten-trummer.at](http://www.trachten-trummer.at)



## Zusammensetzung Ausschüsse und Beiräte

Gemeinderatssitzungen am 15.09.2020, konstituierende Sitzung am 29.09.2020

### GEMEINDEAUSSCHÜSSE

#### Finanz- und Beteiligungsausschuss

Obmann	GK Mag. Reinhard Wurzinger, ÖVP
Obmannstellvertreter	GR Karl Pfeiler, SPÖ
Schriftführer	2. Vzbgm. Werner Jogl, SPÖ
Mitglied	Bgm. Christine Siegel, ÖVP
Mitglied	GR HR Dr. Eduard Fasching, ÖVP
Mitglied	GR Ing. Franz-Josef Gutmann, ÖVP
Mitglied	GR Michael Wagner, FPÖ

#### Raumordnungsausschuss

ObfrauBgm.	Christine Siegel, ÖVP
Obfrau-Stellvtr.	GR Maria Anna Müller-Triebl, GRÜNE
Schriftführer	GR Stefan Gollmann, SPÖ
weiteres Mitglied	GR HR Dr. Eduard Fasching, ÖVP
weiteres Mitglied	1. Vzbgm. Ing. Michael Karl, ÖVP
weiteres Mitglied	GR Karl Pfeiler, SPÖ
weiteres Mitglied	GR Michael Wagner, FPÖ

#### Wegebauausschuss

Obmann	GR Ing. Franz-Josef Gutmann, ÖVP
Obmann-Stellvtr.	GR Ernst Ranftl, SPÖ
Schriftführer	GR Mag. Regina Tatschl, ÖVP
weiteres Mitglied	GR Johann Roppitsch, ÖVP
weiteres Mitglied	GR Ing. Markus Kaufmann, MSc, ÖVP
weiteres Mitglied	GR Stefan Gollmann, SPÖ
weiteres Mitglied	GR Michael Wagner, FPÖ

#### Ortsteileausschuss

Obmann	1. Vzbgm. Ing. Michael Karl, ÖVP
Obmann-Stellvtr.	GR Carl Benedikt Liebe-Kreutzner, SPÖ
Schriftführer	GR Ing. Christoph Monschein, ÖVP
weiteres Mitglied	GR Mag. Regina Tatschl, ÖVP
weiteres Mitglied	GR Johann Roppitsch, ÖVP
weiteres Mitglied	GV Andreas Pözl, SPÖ
weiteres Mitglied	GR Robert Reitbauer, FPÖ

#### Jugend-Eltern-Kind Bildungsausschuss

Obfrau	GR Barbara Ranftl, ÖVP
Obfrau-Stellvtr.	GR Ing. Christoph Monschein, ÖVP
Schriftführer	GR Sonja Gers, SPÖ
weiteres Mitglied	GR Lisa Sundl, ÖVP
weiteres Mitglied	GR Ing. Markus Kaufmann, MSc, ÖVP
weiteres Mitglied	GR Monika Schönmaier, SPÖ
weiteres Mitglied	GR Michael Wagner, FPÖ

#### Rechnungsprüfungsausschuss

Obfrau	GR Maria-Anna Müller Triebl, GRÜNE
Obfrau-Stellvtr.	GR Johann Roppitsch, ÖVP
Schriftführer	GR Karl Pfeiler, SPÖ
weiteres Mitglied	GR Ing. Franz-Josef Gutmann, ÖVP
weiteres Mitglied	GR Maria Rindler-Seidl, ÖVP
weiteres Mitglied	GR Ernst Ranftl, SPÖ
weiteres Mitglied	GR Robert Reitbauer, FPÖ

#### Schulausschuss

Obfrau	Bgm. Christine Siegel, ÖVP
--------	----------------------------

Obfrau-Stellvtr.	2. Vzbgm. Werner Jogl, SPÖ
Schriftführer	Dir. Prof. Maria-Luise Drnec
weiteres Mitglied	GR Mag. Regina Tatschl, ÖVP
weiteres Mitglied	GR Ing. Markus Kaufmann, MSc, ÖVP
weiteres Mitglied	1. Vzbgm. Ing. Michael Karl, ÖVP
weiteres Mitglied	GR Monika Schönmaier, SPÖ
weiteres Mitglied	GR Brigitte Ranftl, FPÖ

#### Sozialausschuss

Obfrau	GR Maria Anna Müller-Triebl, GRÜNE
Obfrau-Stellvtr.	GV Andreas Pözl, SPÖ
Schriftführer	GR Brigitte Ranftl, FPÖ
weiteres Mitglied	GR Maria Rindler-Seidl, ÖVP
weiteres Mitglied	GR Mag. Regina Tatschl, ÖVP
weiteres Mitglied	GR Lisa Sundl, ÖVP
weiteres Mitglied	GR Monika Schönmaier, SPÖ

#### Schriftführer

Mitglied	GR Maria Rindler-Seidl, ÖVP
Mitglied	2. Vzbgm. Werner Jogl, SPÖ
Mitglied	GR Michael Wagner, FPÖ
Mitglied	GR Maria Anna Müller-Triebl, GRÜNE

#### Umweltausschuss

Obmann	GR HR Dr. Eduard Fasching, ÖVP
Obmann-Stellvtr.	GR Stefan Gollmann, SPÖ
Schriftführer	GR Maria Anna Müller-Triebl, GRÜNE
weiteres Mitglied	Bgm. Christine Siegel, ÖVP
weiteres Mitglied	GK Mag. Reinhard Wurzinger, ÖVP
weiteres Mitglied	2. Vzbgm. Werner Jogl, SPÖ
weiteres Mitglied	GR Michael Wagner, FPÖ

### FACHAUSSCHÜSSE

#### Abfallwirtschaftverband

Mitglied	Bgm. Christine Siegel, ÖVP
Mitglied	GK Mag. Reinhard Wurzinger, ÖVP
Mitglied	GR Stefan Gollmann, SPÖ

#### Sozialhilfeverband

Mitglied	Bgm. Christine Siegel, ÖVP
Mitglied	GR Lisa Sundl, ÖVP
weiteres Mitglied	2. Vzbgm. Werner Jogl, SPÖ

#### Wasserverband Grenzland Südost

1. Stimmführerin	Bgm. Christine Siegel, ÖVP
3. Stimmführer	GR Stefan Gollmann, SPÖ
Stellverteter:	
2. Stimmführer	1. Vzbgm. Ing. Michael Karl, ÖVP
4. Stimmführer	2. Vzbgm. Werner Jogl, SPÖ

#### Tourismuskommission

Mitglied	Bgm. Christine Siegel, ÖVP
----------	----------------------------

### GESELLSCHAFTEN

#### Bad Gleichenberger Energie GmbH

Beiratsvors.	Bgm. Christine Siegel, ÖVP
Beiratsvors.-Stvtr.	2. Vzbgm. Werner Jogl, SPÖ
Schriftführer	GR Ing. Franz-Josef Gutmann, ÖVP





Beirat  
Beirat  
Beirat  
Beirat

GR Dr. Eduard Fasching, ÖVP  
GK Reinhard Wurzinger, ÖVP  
GR Karl Pfeiler, SPÖ  
GR Michael Wagner, FPÖ

**Fachhochschule**

Beiratsvors.  
Beiratsvors.-Stvtr.  
Schriftführer  
Beirat  
Beirat  
Beirat  
Beirat  
Geschäftsführer

Bgm. Christine Siegel, ÖVP  
GR Karl Pfeiler, SPÖ  
GR Ing. Franz-Josef Gutmann, ÖVP  
GR Dr. Eduard Fasching, ÖVP  
GK Reinhard Wurzinger, ÖVP  
2. Vzbgm. Werner Jogl, SPÖ  
GR Michael Wagner, FPÖ  
Jürgen Tackner, ÖVP

**Kurkommission**

Vorsitzende  
Mitglied  
Mitglied

Bgm. Christine Siegel, ÖVP  
1. Vzbgm. Ing. Michael Karl, ÖVP  
GV Andreas Pölzl, SPÖ

**Gemeinde Bad Gleichenberg  
Orts-, Tourismus-, Infrastrukturentwicklungs KG**

Beiratsvors.  
Beiratsvors.-Stvtr.  
Schriftführer  
Beirat  
Beirat  
Beirat  
Beirat

GR HR Dr. Eduard Fasching, ÖVP  
GR Karl Pfeiler, SPÖ  
GK Mag. Reinhard Wurzinger, ÖVP  
Bgm. Christine Siegel, ÖVP  
GR Ing. Franz-Josef Gutmann, ÖVP  
2. Vzbgm. Werner Jogl, SPÖ  
GR Michael Wagner, FPÖ

## PRAXISERÖFFNUNG IN BAD GLEICHENBERG!



Mitte September habe ich meine neue Praxis in Bad Gleichenberg eröffnet. Davor war ich schon seit März 2015 in meinem Privathaus in Mühlendorf tätig. Da die Wirkung der ätherischen Öle mich fasziniert hat, war das der Start meiner Ausbildungen. Als Dipl. Krankenschwester steht mein Interesse an einer ganzheitlichen Betrachtung im Vordergrund, deshalb sind noch weitere Ausbildungen dazugekommen. Ich wende in meiner Praxis speziell nach den Bedürfnissen eines jeden einzelnen, die unterschiedlichen Anwendungsmöglichkeiten wie **z.B. Energiearbeit, Kinesiologie, Klangschalen, Aromaanwendungen, usw.** an. Genauere Infos findet ihr auf meiner Homepage oder bei einem persönlichen Gespräch.



**Behandlungs- und Wertgutscheine sind ein schönes und beliebtes Geschenk zu jeder Jahreszeit. Bei mir sind die Produkte der Firma Feeling und Farfalla in Verwendung und auch erhältlich.**

**Praxis: Franz-Wagner-Weg 3 | [www.aroma-duftwerkstatt.at](http://www.aroma-duftwerkstatt.at) | 0664/4032961 | [office@aroma-duftwerkstatt.at](mailto:office@aroma-duftwerkstatt.at)  
Terminvereinbarungen gerne über SMS, WhatsApp oder E-Mail.**

## „Gut begleitet von Anfang an“

... unterstützt Familien schon seit fünf Jahren in der Südoststeiermark



Eine Schwangerschaft sowie das Leben mit einem Neugeborenen oder Kleinkind können viel Freude bereiten aber auch zu Verunsicherung und Überforderung führen.

Die Familienbegleiter\*innen von „**Gut begleitet von Anfang an**“ stehen Eltern in der Schwangerschaft, in der Zeit rund um die Geburt und in den ersten drei Lebensjahren ihrer Kinder bei Herausforderungen zur Seite.

Eltern sind auch dann willkommen, wenn sie noch gar nicht so genau beschreiben können, was sie brauchen. Die Familienbegleiter\*innen suchen gemeinsam mit der Familie passende Unterstützungsangebote und begleiten sie auf Wunsch dort hin.

Familien, die dieses Angebot bereits in Anspruch genommen haben berichten davon, dass sie durch „**Gut begleitet von Anfang an**“ ein soziales Netzwerk aufbauen konnten. Dadurch wurden Stress, Zukunftsängste oder finanzielle Sorgen verringert und ihr Familienklima hat sich wieder verbessert.

Gynäkologen, Kinderärzte, Hausärzte, Hebammen oder Mitarbeiter im LKH sprechen Sie gerne auf dieses Angebot an.

„**Gut begleitet von Anfang an**“  
LEBENSHILFE

Leitung: Gerlinde Landauf-Stöger

Tel: +43 (0)676 84 71 55 888

Email: [office@gutbegleitet.lebenshilfen.at](mailto:office@gutbegleitet.lebenshilfen.at)  
[www.gesundheitskasse.at/fruehehilfen](http://www.gesundheitskasse.at/fruehehilfen)



© Pixabay

Natürlich können Sie sich gerne auch selbst direkt an das Team von „**Gut begleitet von Anfang an**“ in der Südoststeiermark wenden.

Frühe Hilfen werden österreichweit umgesetzt und sind eine gemeinsame Stra-

tegie von Bund, Länder und Sozialversicherung. Die Steuerung und Koordination in der Steiermark obliegt der **Österreichischen Gesundheitskasse (ÖGK)**, in Abstimmung mit den Fachabteilungen des Landes Steiermark (Abteilungen Gesundheit, Soziales, und Gesellschaft).



© Lebenshilfe

Team v.l.n.r.: Pamela Prumetz, Gerlinde Landauf-Stöger, Barbara Käfer, Martina Haubenhofer, Sabine Pummer

## Regional einkaufen wichtiger denn je

Dieses Jahr hat gezeigt, wie wichtig Regionalität in allen Bereichen ist. Dass dabei vom regionalen Mode- und Schuhgeschäft bis zum Elektrofachhandel die Familienbetriebe in den Orten eine essentielle Rolle spielen, weiß mittlerweile jeder Österreicher. Jeder Einzelne sollte sich bei jedem Einkauf fragen: bekomme ich diese Ware auch hier bei mir im Ort? Denn nur durch diese Initiative, sich nicht bequem von der Couch aus die benötigte Ware zu bestellen, sondern vielleicht nur ein paar Meter weiter mit Beratung vielleicht sogar bei einem Bekannten dasselbe Stück zu erwerben, heißt nicht nur, dass regional damit Arbeitsplätze erhalten werden, sondern dass auch diese Betriebe mit Steuergeldern in den nächsten Jahren diese Summen stemmen, die jetzt vom Bund verteilt werden. Kein Online-Riese aus Übersee wird hier in der Region Bad Gleichenberg das für uns tun. Deshalb ein Appell an jeden Einzelnen: **Kauf im Ort, kauf regional für die Zukunft unserer lebenswerten Region!**



Mag. Isabel Tropper-Hölzl



Wir sind  
deinMode  
Nahversorger

# Gutschein- aktion an den Advent- samstagen

€ **90,-**  
statt ~~100,-~~

Hufnagl 100  
euro  
modegutschein

Jeder € 100,- Modegutschein von Hufnagl kostet am 12.12. und am 19.12.2020 nur € 90,- (Auch bei Online-Bestellungen auf [www.hufnagl.co.at](http://www.hufnagl.co.at) möglich!)

Modehaus Hufnagl  
8344 Bad Gleichenberg  
Grazer Straße 84  
(an der B66) T +43 3159 2217  
[info@brautmoden.at](mailto:info@brautmoden.at)  
[www.brautmoden.at](http://www.brautmoden.at)

Öffnungszeiten:  
Mo-Fr 8.30 - 12.00 Uhr  
14.00 - 18.00 Uhr  
Sa 8.30 - 12.30 Uhr

Hufnagl Fashion  
8344 Bad Gleichenberg,  
Obere Brunnenstraße 1  
am Hauptplatz  
T +43 3159 21 415  
[www.hufnagl.co.at](http://www.hufnagl.co.at)

Öffnungszeiten:  
Mo-Fr 9.00-12.00 Uhr  
14.30 - 18.00 Uhr  
Sa 9.00 - 12.30 Uhr



# Hufnagl

mode ■ bad gleichenberg



## Kinderbetreuung

### „Es ist geschafft!“



13 ausgebildete „Leihomas und Leihopas“ feierten am 16. Oktober 2020 ihren Lehrgangsabschluss bei Innova in Feldbach und bieten ab sofort interessierten Eltern ihre Dienste im Bereich der flexiblen Kinderbetreuung an.

Im Juli 2020 startete Innova im Rahmen des „CALL 2019: Steiermark - Reich an Leben. Weil die Zukunft allen gehört.“ den Lehrgang „ Teilhabe 55+“ in der Südoststeiermark. Der kostenlose Lehrgang zur/m „Leihoma / Leihopa“ verfolgt das Ziel, die Fähigkeiten und Talente älterer Generationen zu nutzen, den Zusammenhalt zwischen den Generationen zu fördern und die Lebensqualität in der Südoststeiermark zu verbessern.

#### Vom Erste Hilfe Kurs bis zu Pädagogik-Grundlagen

13 motivierte TeilnehmerInnen aus der Südoststeiermark absolvierten von Juli – Oktober mit großem Engagement Module wie: Grundlagen in der Entwicklungspsychologie und Pädagogik, Kommunikation und Konfliktlösung, Erste Hilfe, rechtliche Grundlagen und Netzwerke. Ergänzt wurde der Lehrgang mit der Erstellung der künftigen Betreuungsangebote und der Vorbereitung für die Umsetzung in die Praxis.

**Die Leihomas- und Leihopas gehen flexibel auf die individuellen Bedürfnisse der Eltern ein. Sei es für mehrere Nachmittage in der Woche, in den Ferien oder für kurze Zeitspannen, wenn Eltern Arztbesuche zu erledigen haben oder sich ein paar Stunden Erholung wünschen.** „Das Projekt „Teilhabe 55+“ zeigt in beeindruckender Weise, wie nachhaltig positive, gesellschaftspolitische Veränderungen herbeigeführt werden können. Mit diesem Lehrgang haben wir einerseits die Basis für mehr Teilhabe in der Gesellschaft von älteren Personen geschaffen und gleichzeitig ein dringend benötigtes Angebot an flexibler und kurzfristiger Kinderbetreuung auf den Weg gebracht. Das vielseitige Interesse an diesem Projekt spiegelt uns den Bedarf wider und macht uns als Team von innova sehr stolz!“, so die Innova-Verantwortliche, GFin Ulrike Gärtner.

#### Kontaktaufnahme über das eigene Netzwerk

Um rasch und flexibel für die Eltern und deren Kinder da zu sein, haben die Lehrgangs-TeilnehmerInnen eine eigene Plattform erstellt und eine Vermittlungshotline ins Leben gerufen.

Nähere Informationen finden Sie unter: [www.leihopa-oma.at](http://www.leihopa-oma.at)

Hotline: **0677 640 95 85 4**

Die Hotline ist ab November 2020 am Montag und Freitag von 9:00- 11:00 und 17:00-19:00 besetzt.

Bitte nur zu diesen Telefonzeiten anrufen.

### Leihoma/ Leihopa gesucht?

**EDITH RATH**

BAD GLEICHENBERG

Telefon 0680 67 27 549

Alter 53 Jahre

[leihoma-oma.gimulosite.com](http://leihoma-oma.gimulosite.com)

**Alter der Kinder**

Babys:

1-3 Jahre:

4-6 Jahre:

6- 10 Jahre:

11-14Jahre:

**Betreuungszeiten**

Vormittag:

Nachmittag:

Abend:

Feiertag/ Wochenende:

Betreuung von kranken Kindern: Ja

Betreuung von Kindern mit besonderen Bedürfnissen: Ja

**Ich über mich:**

Abgeschlossener Lehrgang zur flexiblen Kinderbetreuerin bei Innova in Feldbach, Ausgebildete Tagesmutter, Dipl.Entspannungs und Achtsamkeits Trainerin.

Ich besitze wertschätzende Umgangsformen, bin kinderlieb und zeitlich sehr flexibel. Ich habe große Freude am Umgang mit Kindern und kann Mama/Papa zeitlich entlasten.

## Hinaus in den Wald

Kinder lieben es die Natur zu erleben. Sie ist der aufregendste und schönste Spiel-



platz. Dort können sie ihre Kreativität ausleben und nachhaltig lernen. Und gleichzeitig sind wir im Freien – bei Wind und jedem Wetter. Daher haben meine Tageskinder und ich uns heuer für das Projekt „Wald“ entschieden. Wir machten uns im Frühling auf Entdeckungsreise in den nahen Wald. Wer sieht als erstes die Biene Maja? Im Sommer kosteten wir Sauerampfer. Wer kann die Grille hören? Unter den Blättern hat sich jetzt im Herbst schon eine Spinne versteckt. Im Winter werden wir wohl auch den Wald be-

suchen, vielleicht liegt dann Schnee oder Raureif. Völlig überrascht hat mich die Energie der ganz Kleinen. Gemeinsam haben wir uns auf die Suche nach den Waldtieren gemacht. Eichhörnchen, Igel und Reh haben wir schon entdeckt. Dazu mussten wir Stille üben. Auch das gelang allen Kindern sehr gut. Nur so kommt die Welt in die Köpfe unserer Kinder. Und das Verständnis für eine Natur, die wir schützen müssen.

Eva Sampl, Tagesmutter in Bad Gleichenberg





## Kinderbetreuung

### Gemeinde Bad Gleichenberg unter den 1A-Gemeinden bei der Kinderbetreuung

Kinderbetreuung ist ein Thema, das Eltern ab der Geburt eines Kindes beschäftigt, vor allem Eltern, die beabsichtigen in ihren Beruf zurückzukehren. Der Kinderbetreuungsatlas der steirischen Arbeiterkammer zeigt auf, dass unsere Gemeinde alle Kriterien für die Kategorie einer 1A-Gemeinde bei der Kinderbetreuung erfüllt und somit unter den sechs besten Gemeinden der Steiermark vertreten ist. Bei der Kategorie A muss eine Betreuungseinrichtung für Kinder unter 3 Jahren, ein Ganztageskindergarten und eine Nachmittagsbetreuung für Volksschulkinder in der Gemeinde vorhanden sein. Bei der Kategorie 1A müssen die Gemeinden die zusätzlichen Kriterien des sogenannten „Verinbarkeitsindikators für Familie und Beruf (VIF)“ gerecht werden. Das heißt, es müssen Betreuungsangebote für Kinder im Alter zwischen 0 und 10 Jahren mit Öffnungszeiten, die beiden Eltern teilen Vollzeitjobs ermöglichen, gewährleistet sein.

#### Kinderkrippen für Kinder unter drei Jahren sowie Kindergärten für Kinder ab drei Jahren

Kindergarten Bad Gleichenberg

Kindergarten und Kinderhaus Bairisch Kölldorf mit Nachmittagsbetreuung

Kindergarten und Kinderkrippe Merkendorf mit Nachmittagsbetreuung

Kindergarten und Kinderkrippe Trautmannsdorf

Kindernest Trautmannsdorf mit Nachmittagsbetreuung

#### Nachmittagsbetreuung

Volksschule und Mittelschule in Bad Gleichenberg

Volksschule in Trautmannsdorf

#### Tagesmütter bzw. Tagesväter

Frau Caroline Luise Trammer

Tel.: 0664/55 88 898

Frau Eva Sampl

Tel.: 0664/43 94 465

#### Leihomas bzw. Leihopas

Frau Edith Rath

Tel.: 0660/67 27 549

Frau Jutta Seidl

Tel.: 0676/38 33 653

#### Eltern-Kind-Spielgruppe

Frau Stefanie Vollstuber

Tel.: 0664/12 76 826

Frau Carina Schadler

Tel.: 0664/36 24 162

Aufgrund der derzeitigen Corona-Situation ist die Durchführung der Eltern-Kind-Spielgruppe momentan leider nicht möglich.

Erkundigen Sie sich rechtzeitig über die einzelnen Möglichkeiten, sehen Sie sich die Einrichtungen persönlich an und sprechen Sie mit den verantwortlichen Personen über Ihre speziellen Bedürfnisse, danach können Sie, die für Sie und Ihr Kind benötigte Einrichtung auswählen. Weitere Informationen finden Sie auch auf unserer Homepage [www.bad-gleichenberg.gv.at](http://www.bad-gleichenberg.gv.at)

Ein frohes Weihnachtsfest, Gesundheit,  
persönliches Glück und Freude - auf ein gutes  
Miteinander in der Gemeinde Bad Gleichenberg



... wünschen der gesamten Bevölkerung Bürgermeisterin Christine Siegel sowie die Gemeinderätinnen und Gemeinderäte und Funktionäre der ...

BAD GLEICHENBERGER  
VOLKSPARTEI





# Kindergarten Bad Gleichenberg

## Erntedankfest im Kindergarten

Als Höhepunkt unseres Themas „Was uns die Natur alles schenkt“ feierten wir am 9. Oktober im Kindergarten ein Erntedankfest. Es wurde Kürbiscremesuppe gekocht und gegessen. Im Morgenkreis bedankten wir uns mit Liedern, Gedichten und Spielen für die vielen Gaben der Natur. Natürlich bekam jedes Kind ein kleines Erntedankgeschenk mit nach Hause. Um die Eltern an diesem besonderen Tag teilhaben zu lassen, wurde das Fest von uns gefilmt und an die Eltern weitergeleitet.



## Bobby Car von Mazda Marina

Passend zum Erntedankfest überreichte die Familie Marina, vom gleichnamigen Autohaus, den Kindern vier neue Mazda Bobby Cars.

Die Freude und Begeisterung war beim Team und den Kindern sehr groß. Einen herzlichen Dank für diese tolle Spende.





## Kindernest Trautmannsdorf

### Fleißige Erntehelfer

Im Herbst, wenn die Früchte reifen und die Blätter fallen, wird Erntedank gefeiert. Wir, im Kindernest, haben auch gefeiert und Gott gedankt für die Früchte der Erde, für das Geschenk des Lebens und für all das, was wir zum Leben brauchen. Dabei zeigte uns die Geschichte „Die kleine Gärtnerin“, wie wichtig es ist, Gaben und Begabungen mit anderen zu teilen. Einfach dankbar sein für das, was ich habe. Diese Eigenschaft ist wichtig und



dies haben die Kinder in unserer gemeinsamen Erntedankfeier gehört und erlebt. Durch die Feier führte uns Pastoralreferentin Christine Kickmaier – Herzlichen Dank dafür! Im Anschluss gab es selbstgebackenes Dinkelbrot, Salzstangen und Apfel-Törtchen.

***Dankbarkeit ist Wertschätzung für das was man hat, statt ständig daran zu denken, was man nicht hat!***

Team Bad Gleichenberg SPÖ wünscht frohe Weihnachten, einen guten sowie erfolgreichen Start ins neue Jahr 2021 und vor allem **Gesundheit!**



Ihr **Werner Jogl**  
Vizebürgermeister



GV Andreas  
Pölzl



GR Stefan  
Gollmann



GR Monika  
Schönmaier



GR Ernst  
Ranftl



GR Sonja  
Gers



GR Karl  
Pfeiler



GR Carl-Benedict  
Liebe-Kreutzner



## Der Martinstag wurde heuer in unserer Gemeinde ganz Anders gefeiert!

### Vulkanlandhotel Legenstein

Der Heilige Martin ist der Schutzpatron der Armen, ein Symbol für Nächstenliebe und gute Taten. Die leuchtenden bunten Laternen beim jährlichen Laternenfest der Kindergärten sollen an diese wichtigen Werte erinnern. Nachdem heuer alles Anders ist, hat sich Familie Legenstein etwas besonders einfallen lassen.

Am 11.11.2020 um 17.30 Uhr wurden vor dem Hotel 60 hell erleuchtete, selbstgebastelte Laternen für die Bevölkerung zum Abholen bereitgestellt.

Ein herzliches DANKE an die Familie Legenstein und die Mitarbeiter und Mitarbeiterinnen des Vulkanlandhotels für diese außergewöhnliche aber sehr schöne Idee!



### Sankt Martinswoche im Kindergarten Bad Gleichenberg

„Heuer war es anders, aber sehr schön und lustig“.



Das war der Tenor unserer Kinder nach der St. Martinswoche im Kindergarten. Aufgrund der aktuellen Umstände, war es uns heuer nicht möglich, ein Laternenfest in der bekannten Form zu gestalten. Nach langer Planung, vielen Überlegungen und der fixen Idee, mit den Kindergartenkindern trotz Einschränkungen, ein wunderschönes Laternenfest zu feiern, haben wir uns entschlossen, eine St. Martinswoche zu gestalten. In dieser Woche gab es jeden Tag Einheiten rund um Sankt Martin und seiner Geschichte. Wir bastelten Laternen, es gab Theateraufführungen, Martinsspiele, Geschichten, Lichtertänze und als Höhepunkt feierten wir am Freitag das Laternenfest. Jede Gruppe gestaltete einen Laternenumzug, es gab eine Martinsjause, Lieder im Freien und Gedichte. Natürlich ließen wir auch die Eltern an diesem tollen Programm, in Form von täglichen Fotos und Videos teilhaben. Das Resümee für uns nach der Martinswoche ist „Es war Anders, wunderschön, sehr tiefgreifend und vor allem für unsere Kinder“ *Tina, Maria, Natalie und Monika*



# DIE LEGENDE DES HEILIGEN MARTINS



Ein Mann mit Namen Martin ist ein beliebter Held, ist ein Soldat des Kaisers und reitet durch die Welt



Da sendet ihn der Kaiser in eine große Stadt - es ist so kalt, doch Martin ja seinen Mantel hat



Er reitet und er reitet, das Pferd, das galoppiert und plötzlich bleibt es stehen – Warum? Was ist passiert?



Ein Bettler sitzt beim Stadttor, er zittert noch und noch – sieht Martin und da fleht er „Ach bitte, hilf mir doch!“



Martin greift zum Schwert - er zögert nicht und dann zerschneidet er den Mantel und...



... teilt ihn mit dem Mann



Im Traum erscheint ihm Jesus gehüllt im Mantel, rot – seit diesem Tag hilft Martin den Menschen in Not



Martin, der Bischof werden sollte, hat sich im Gänsestall versteckt – verraten von den Gänsen, wurde er sogleich von den Menschen entdeckt



um uns dran zu erinnern, was Martin einst vollbracht, zieh'n wir nun mit Laternen hell leuchtend durch die Nacht



**Diese Geschichte mit den Bildern von den Kindern vom Kinderneest Trautmannsdorf wurde auch in der Kirche aufgehängt**





## Martinsumzug in Trautmannsdorf

### In diesem Jahr ist vieles anders

#### TEILEN wie Sankt Martin

Die Corona-Pandemie hat die Welt auf den Kopf gestellt. Dinge wie der Besuch von Oma und Opa oder das Treffen unter Freunden sind auf einmal nicht mehr selbstverständlich. Das gilt auch für das Martinsfest.

Aus gegebenem Anlass konnte somit in diesem Jahr der traditionelle Martinsumzug nicht stattfinden. Dennoch wollten wir Sankt Martin zu einem ganz besonderen Fest machen und so hatten wir beschlossen, einen Martinsweg zu gestalten, bei dem mühelos alle Corona – Auflagen eingehalten werden konnten und die Kinder mit ihren Laternen durch die Dunkelheit gezogen sind.

Jedes Kind konnte mit seiner Familie während eines gewissen Zeitraumes/Zeitfensters Sankt Martin im Ortskern von Trautmannsdorf suchen und begegnen. Martins Spur wurde durch Zahlen markiert und ein Lageplan führte zu den Stationen. Bei jeder Station wartete eine Aufgabe etc. auf sie, welche das Leben des Heiligen Martins widerspiegelte.



*Wir sind eine Gemeinschaft!  
Auch wenn wir uns nicht zu einem Umzug treffen, sind wir nicht alleine! Wir lassen das Licht leuchten und es soll unsere Herzen zum Strahlen bringen. Licht und Wärme sollen in jedem Haus wohnen.*





## Kindergarten Merkendorf

### Laternenfest im Kindergarten Merkendorf

Da unser Jahresschwerpunkt heuer „mit der Schnecke Emma durch das Gartenjahr“ lautet, haben wir mit den Kindern Laternen in Schneckenform hergestellt. Sowie der heilige Martin wollen

wir Licht bringen und Licht sein für andere Menschen. Heuer feierten wir aufgrund der vorgegebenen Corona Bestimmungen unser Laternenfest am Vormittag nur mit den Kindern. Unser Fest startete mit einem

Schattentheater. Dieses handelte von „Wilfried, dem einsamen Stern“. Anschließend gab es eine gute Laternenfestjause mit Aufstrichbroten, Striezel und Früchtepunsch. Mit unseren Laternen zogen wir dann

durch unseren Garten während wir das Lied „Ich hab eine kleine Laterne“ gesungen haben. Wir spielten das Martinsspiel und zum Abschluss gab es noch gebratene Kastanien im Garten. *Regina und Martina*



### Laternenfest in der Kinderkrippe Merkendorf

Seit geraumer Zeit steht bei uns in der Krippe das Thema „Laterne – Mond und Sterne – Hell und Dunkel“ im Vordergrund. Wir haben Verschiedenes dazu gebastelt, gemalt, gehört, gelegt...

So hängen in unserer Garderobe viele Monde, Sterne und Laternen. Aber nicht nur Laternen für die Wand haben wir gemacht, nein wir haben mit den Kindern auch Holzlaternen für unser Laternenfest gestaltet. Die Laternenfenster wurden von den Kindern mit schimmernden Farben gemurmelt. Die fertigen Laternen haben wir dann am 11. November 2020 durch das Dorf getragen, damit sie jeder bewundern konnte. An diesem Tag feiert der Heilige Martin seinen Namenstag. Der heilige Martin hat mit dem Bettler seinen Mantel geteilt und so haben auch wir unser Licht während dem Spaziergang verteilt.

Als wir dann in die Krippe zurückgekommen sind, haben wir noch eine gemeinsame Jause gegessen. Die Kinder haben auch noch einen Lebkuchen bekommen. Für zuhause haben wir „Laternensackerl“ vorbereitet, In diesen Säckchen befanden sich unsere Laternenlieder, die Geschichten zum Laternenfest, etwas zum Basteln, Lebkuchen zum Teilen und ein kleines Teelicht.

**Wir wünschen allen eine schöne Zeit!**



*Lisa und Katharina*







## Mitarbeiterinnen und Mitarbeiter für MFA-Übernahme 2021 gesucht

Landwirtschaftliche Betriebe haben die Möglichkeit, das Hilfestellungsangebot der Landwirtschaftskammer bei der Antragstellung ihres Mehrfachantrages in Anspruch zu nehmen. Dafür werden für den Zeitraum Anfang März bis Mitte Mai 2021 wieder Mitarbeiterinnen/ Mitarbeiter in der Bezirkskammer Südoststeiermark gesucht.



Gute EDV-Kenntnisse sowie landwirtschaftliche Grundkenntnisse sind erforderlich.

Bewerbungen an:

Bezirkskammer Südoststeiermark, Franz-Josef-Straße 4, 8330 Feldbach oder josef.polt@lk-stmk.at

Bewerbungsfrist: **22. Jänner 2021**

## Landwirtschaftskammer: Die Bäuerinnen und Bauern

### wählen am 24. Jänner 2021

## ihre Vertretung.



**Nützen Sie bitte auch die Briefwahl!**



# #we\_do

Frauen nutzen ihre Chance.

### Starten Sie mit uns durch!

Wir unterstützen Frauen mit niedrigem Einkommen dabei, ihre Berufs- und Einkommenschancen zu verbessern.

Nutzen Sie unsere kostenlose Beratung und melden Sie sich bei unseren Berater\*innen:

Claudia Krenn                      Katrin Schnabel  
T: +43 664 60177 3027            T: +43 664 60177 3569

ÖSB Consulting GmbH  
Schillerstraße 5 | 8330 Feldbach



Diese Maßnahme wird aus Mitteln des Europäischen Sozialfonds und des Landes Steiermark finanziert.

*Frohe Weihnachten  
einen guten Rutsch ins neue Jahr  
und bleiben Sie gesund!*

*wünscht*

**Gärtnerei**  
ROBERT LACKNER



*samt Mitarbeiter*



*Bei jedem Einkauf  
ab € 15.- bekommen Sie  
1 Mini Weihnachtsstern  
gratis.*

8345 Straden | Tel. 03473 - 8081  
8344 Bad Gleichenberg | Tel. 03159 - 3346  
[www.blumen-lackner.at](http://www.blumen-lackner.at)



## Volksschule Bad Gleichenberg

### Sommerschule 2020

Zentrales Thema der Sommerschule waren Märchen. Verschiedene Märchen wurden vorgelesen, nacherzählt, zusammengefasst und geschrieben. Besonderes Augenmerk lag am Spielen einzelner Märchenszenen, was den Kindern große Freude bereitete. Zu den Märchen passende Lieder wurden gelernt und gesungen. Viel Zeit wurde auch für bedarfsorientierte Förderung in Mathematik verwendet.



Auf ausreichend Bewegung wurde Wert gelegt. Die Bewegungsspiele standen vorwiegend im Zusammenhang mit den behandelten Inhalten.

Täglich arbeiteten die Kinder an einem Werkstück, nämlich dem Märchenquartett. Mit diesem konnten die Kinder sogar selbst spielen.

Zum Abschluss der Sommerschule wurden die Eltern eingeladen und die erarbeiteten Lieder und Märchenszenen präsentiert.

Hervorzuheben ist noch, dass die Kinder mit ihrer Lehrerin Frau Aurea Gohlke, BEd, fast ausschließlich spielend gelernt haben. Die Sommerschule, die erstmalig stattfand, wurde von allen als großer Erfolg erlebt.



Die Kinder waren sich einig, dass Schule immer genau so sein sollte.



## Volksschule Bad Gleichenberg

### Feierliche Verabschiedung von Frau Direktorin Christine Schaberl

Am 6. Oktober 2020 wurde VDir. SRn Christine Schaberl im Kreise ihrer Kolleginnen und Kollegen sowie Schülerinnen und Schüler der Volksschule Bad Gleichenberg in ihren wohlverdienten Ruhestand verabschiedet.

Um ihren Abschied gebührend zu feiern wurde ein ereignisreicher „Stationenplan für den Ruhestand“ von den einzelnen Klassenlehrerinnen und Klassenlehrern erstellt und mit den Kindern erarbeitet. Frau Dir. Schaberl besuchte jede Klasse, wo sie mit Liedern, Tänzen, Sprechgesängen, lieben Worten, einen selbstgebastelten Blumengruß, Bildern und Glückwünschen für die Zukunft überrascht wurde. Sehr ergreifend war auch das Abschiedslied. Ferner erhielt sie in jedem Klassenzimmer eine Rose, welche sie an ihre Dienstjahre als versierte Leiterin erinnern sollte (7 Klassen = 7 Dienstjahre als Schulleiterin). Das gesamte Team der Volksschule Bad Gleichenberg sowie alle Kinder wünschten ihrer scheidenden Direktorin alles erdenklich Gute für ihren neuen Lebensabschnitt. In ihren nie endenden Ferien soll sie nun Zeit für sich selbst, ihre Familie und ihre Hobbies haben.



Sichtlich überrascht und gerührt lobte Frau VDir. Schaberl die Schülerinnen und Schüler für ihre Darbietungen und wünschte diesen alles Gute für ihre zukünftige Schullaufbahn.

Anschließend wurde eine kleine Abschiedsfeier im Turnsaal veranstaltet, wo sich jede Kollegin und jeder Kollege mit persönlichen Danke- und Glückwünschwörtern verabschieden konnte. Portraits von Frau Dir. Schaberl, gemalt von den Kindern, zierten den Raum und konnten bewundert werden. Für das leibliche Wohl sorgte Frau Schulpwart Irene Paier mit Frau Manuela Nöst. Ihre Arbeit als Lehrerin, die vielen Projekte, die sie als Direktorin umsetzte und ihr Engagement bei allen Vorhaben und Tätigkeiten im und um das Schulgebäude fanden in den Laudation von Frau Bgm. Christine Siegel und Frau Prof. Maria-Luise Drnec große Anerkennung.

Prof. Maria-Luise Drnec



## Volksschule Bad Gleichenberg

### „Mach dich sichtbar“

Im Rahmen der Verkehrserziehung im Unterricht „Sicherheit am Schulweg“ werden die Kinder auf die Gefahren im Straßenverkehr hingewiesen und zu einem achtsamen Verhalten erzogen. Bereits in der Klasse wurde das sichere Überqueren der Straße besprochen und genau erklärt. Anschließend wurde dies auf der Straße mit den Schülerinnen und Schülern gemeinsam geübt. Auch das Verhalten an der Bushaltestelle und das Einsteigen im Auto der Eltern wurden besprochen. Die AUVA stellt den Erstklässlern im Rahmen der Aktion „Mach dich sichtbar“ über die Schule Warnwesten zur Verfügung. Ziel der Aktion ist die Erweiterung des Wissens der Schülerinnen und Schüler über die Sichtbarkeit im Dunkeln / bei Nebel bzw. Dämmerung, sowie die Wahrnehmung, dass Reflektoren die Sichtbarkeit um ein Vielfaches erweitern.



### Spaziergänge durch den Kurpark

Aufgrund der COVID-19-Zeit wird Bewegung und Sport im Freien durchgeführt. Unsere Klassenlehrer besuchen gerne unseren wunderschönen Kurpark in Bad Gleichenberg. Auch der „bunte“ Herbst lädt dazu ein. Die frische Luft hat auf unsere Schülerinnen und Schülern eine belebende Wirkung, wobei die Konzentrationsfähigkeit gesteigert wird. Vor allem macht es aber unseren Kindern der Volksschule Bad Gleichenberg sehr viel Spaß!







## Volksschule Bad Gleichenberg

### Wandertag der Volksschule Bad Gleichenberg

Herzspur, Naturlehrpfad, Parapluiberg

Der erste Wandertag der 3.b Klasse führte sie entlang der „Herzspur“ von Bad Gleichenberg Richtung Trautmannsdorf. Nachdem wir den wunderschönen Kurpark durchquert hatten, machten wir bei einer der Stationen in der Nähe einer Kapelle Rast. Danach ging es weiter am Spielplatz. Während unserer Wanderung sollten wir in Teams Gegenstände aus der Natur sammeln. Diese Aufgabe wurde von allen Kindern fabelhaft gemeistert. Auch das Wetter war den ganzen Vormittag über auf unserer Seite, sodass wir einen unvergesslichen Wandertag erleben durften. Begleitet wurden wir von unserer Religionslehrerin Frau Marianne Gieferl, die uns mit ihrem Wissen viele interessante Informationen geben konnte.

Auch die 3.a Klasse erlebte mit Frau Bettina Wesiak an diesem Tag einen Ausflug Richtung Bairisch Kölldorf zum Kinderspielplatz sowie zum Parapluiberg. Die 4. Klasse durfte mit ihrem Klassenlehrer Herrn Alois Lafer den „Naturlehrpfad“ erkunden.



... ab sofort für Bürgerinnen und Bürger der Gemeinde Bad Gleichenberg!

Frei nach dem Motto „Mittags etwas Warmes, täglich frisch gekocht und geliefert“ können Sie ab sofort aus zwei Anbietern der Region wählen, wenn Sie den Service „Essen auf Rädern“ in Anspruch nehmen möchten.

**Catering Klaus Klöckl  
aus Tieschen**

bietet täglich 1 Menü,  
bestehend aus Suppe,  
Hauptgericht und Dessert.  
Frisch gekocht mit  
regionalen Lebensmitteln.  
Ein Menü kostet € 7,50.

Infos & Anmeldung unter:  
Tel.: 0664 / 40 56 150

**Gasthaus Gasslwirt  
aus Fehring**

bietet täglich 2 Gerichte  
zur Auswahl.  
Ein Essen kostet € 8,-.  
Der Menüplan wird  
wöchentlich neu gestaltet.

Infos & Anmeldung unter:  
Tel.: 0 31 55 / 23 58

*Wir wünschen Ihnen  
guten Appetit!*



**REGION  
BAD  
GLEICHENBERG**  
Die Liebe meines Lebens.

**Tourismus in  
Bewegung**

Mag. Thomas Gußmagg  
Geschäftsführer des  
Tourismusverbandes  
der Region Bad Gleichenberg

Ein herausforderndes Jahr neigt sich zu Ende. Viele Veränderungen bestimmten unsere gewohnten Abläufe. Auf vieles musste verzichtet werden. Dies betrifft gerade auch die sonst so überladenen Tage des Advents. Keine großen Veranstaltungen, keine Märkte, keine Menschenansammlungen bei Feuerschalen und Punschständen prägten diese Tage im Jahre 2020. Verzicht und Stille waren diesmal unsere Begleiter. Heuer fiel alles einer Ausnahmesituation zum Opfer, wie wir sie seit Generationen nicht erlebt haben. Alle größeren



© Werner Krug

Adventveranstaltungen auch in der Region Bad Gleichenberg mussten abgesagt werden. Leider mussten aufgrund der Entwicklungen letztlich auch alle Veranstaltungen des Advents „wie’s früher wor“ abgesagt werden. Dieser ist in den letzten 12 Jahren ja zu einer weithin bekannten Marke geworden. Aber auch wenn Adventveranstaltungen heuer nicht wie gewohnt stattfinden können so erlebt man doch auch diese besondere Atmosphäre, echte Stille, Besinnlichkeit und innere Einkehr wenn man über den



© Peter Siegel

Die Krippe aus überlebensgroßen Figuren hat heuer eine neue Heimstatt am Hauptplatz gefunden.



Hauptplatz und durch den Kurpark von Bad Gleichenberg spaziert.

Eine einmalige Krippe aus überlebensgroßen Holzfiguren, ein Adventpfad, Laternen im ganzen Ort und stimmige Deko tauchen Bad Gleichenberg in eine besondere, vorweihnachtliche Atmosphäre. Die Krippe wurde diesmal an einem neuen Platz direkt am Hauptplatz aufgebaut. Diese neue Aufstellung lässt eine komplett neue Erlebniskulisse entstehen.

Der Adventpfad führt rund um den Hauptplatz und Mammutbaum. Laternen erleuchten abends diesen Weg mit warmem Licht und laden zu einem besinnlichen Rundgang ein. Dazu spenden die grün erleuchteten Kirchen des Vulkanlandes gerade in diesen Tagen Trost und Zuversicht.

Bevor uns der zweite Lock-down ereilte konnten wir mit dem Storydinner am 30.9. noch eine grandiose Veranstaltung durchführen. Alle Haubenköche der Region rund um Richard Rauch vom Steirawirt, Wolfgang Meichenitsch von der Delikaterie, Christina Luger und Thomas Rauch von der Lounge 81 und Walter Triebel von der Saziani Stub'n zauberten in Verbindung mit einem sehenswerten künstlerischen Programm einen unvergesslichen, märchenhaften Abend ins Trauteum. Die inhaltliche Leitung wurde in wieder ganz hervorragender Weise von Folke Tegetthoff getragen, der selbst auch einen Programmpunkt beitrug. Den krönenden Abschluss mit einem süßen Traum kreierte den begeisterten Gästen Dominik Fitz von EinfachFitz auf den Nachspeisenteller.

Es war dies wieder ein begeisterter Abend im Rahmen unseres großen Erzählfestivals badgleichenbergERZÄHLT.



Storydinner im Trauteum mit Folke Tegetthoff und Köchen.

Der Hauptteil des Festivals, der ja im November angesetzt gewesen wäre, musste aufgrund der Restriktionen leider abgesagt werden. So freuen wir uns auf eine Fortsetzung 2021.

Unsere große Tourismusregion bleibt gerade auch in den Wintertagen besuchens- und lebenswert. Das sanfte Hügelland eröffnet viele Möglichkeiten zu ausgedehnten Touren und spannenden Ausblicken. Erfrischende Wanderungen durch die kalte Winterluft; das Genießen einer nebelverhangenen Stille; echte Ruhe, die nach intensiven Wochen im Sommer und Herbst einkehrt und wohltuend Körper und Geist entschleunigt. Spaziergänge im Kurpark etwa stärken Körper und Seele.



Storydinner mit Unterstützung der Tourismusschulen.

So wünschen wir Ihnen in diesen letzten Tagen dieses so außergewöhnlichen Jahres ein gesegnetes Weihnachtsfest, einen guten Rutsch in ein neues Jahr, das hoffentlich wieder eine positivere Dynamik zeigt, und vor allem Gesundheit!

*Ihnen allen alles Gute, herzlichst Ihr  
Thomas Gußmagg und Team des Tourismusverbandes Region Bad Gleichenberg*

Bad Gleichenberg Tourismus . A-8344 Bad Gleichenberg  
TEL +43/3159/2203 . [www.bad-gleichenberg.at](http://www.bad-gleichenberg.at) . [info@bad-gleichenberg.at](mailto:info@bad-gleichenberg.at)





## Schachclub berichtet

Im abgelaufenen Spieljahr 2019/20 konnten leider Covid - bedingt sowohl die Mannschaftsmeisterschaft als auch der Schachkurs nicht wie vorgesehen durchgeführt werden.

Nach Rückfrage mit den Schachspielern habe ich beim Kreistag in Gleisdorf am 18. September 2020 keine Nennung abgegeben. Auf Grund der gesetzlichen Auflagen und der Empfehlungen und Vorgaben des Österreichischen und des Steirischen Schachbundes scheint es derzeit nicht verantwortbar Turniere und dergleichen durchzuführen. Es wurde mir versichert, dass wir nach Abklingen der Pandemie gegebenenfalls im Spieljahr 2021/22 wieder in die 1. Klasse Süd einsteigen können. Zurzeit ist es auch nicht möglich die fällige Jahreshauptversammlung abzuhalten. Der Schachkurs kann erst fortgeführt werden, wenn dies aus schulischer Sicht möglich ist. Derzeit dürfen schulfremde Personen – Schachkursleiter – nicht aktiv in den Schulräumlichkeiten unterrichten. Sobald sich dies ändert werden die Eltern und Schachkurschüler entsprechend informiert. Voraussichtlich wird auch die alljährliche Steirische Jugendschach - Olympiade nicht stattfinden. **Bleiben Sie gesund.**

**Ein Frohes Weihnachtsfest und ein erfolgreiches Neues Jahr wünscht**



Georg Lupinski, Schachclubobmann

## Liebe Leserinnen und Leser der Bad Gleichenberger Nachrichten!

Alle Vereine, Schulen, Institutionen usw. sind wie bisher eingeladen, ihre Beiträge und Fotos an uns zu übermitteln. Gerne werden wir darüber berichten.

Es obliegt dem Redaktionsteam Texte zu kürzen und die Auswahl der Fotos zu treffen. Bitte nehmen Sie dahingehend mit der Redaktionsmitarbeiterin, Frau Melanie Grassl Kontakt auf.

Wir bitten Sie, Ihr Bestellformular und Ihr fertig designtes Inserat bis spätestens Redaktionsschluss der entsprechenden Ausgabe uns zu übersenden.

Die Inserate sollten Sie uns in druckfähiger Auflösung in den Dateiformaten .doc, .pdf, .jpg oder vergleichbaren Formaten zukommen lassen.

**Telefon: +43 664 24 48 536**

**Mail: bgn@bad-gleichenberg.gv.at**

Die Preise verstehen sich exkl. 5% Werbeabgabe und exkl. 20% MwSt.  
Die Auflage liegt derzeit bei 3.600 Stück fünf Mal jährlich.

### Tarife Inserate BGN:

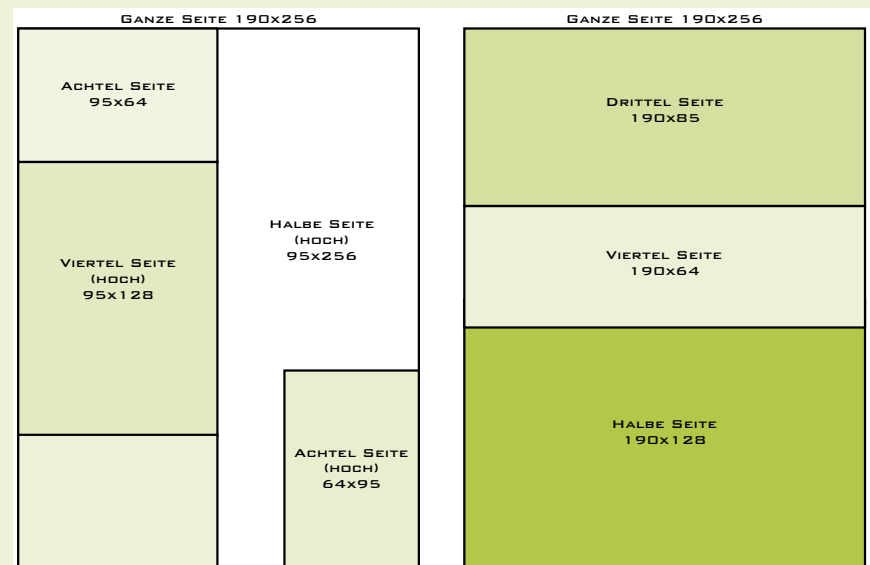

<b>1/8 Seite hoch oder quer</b>	<b>€ 80,00</b>
<b>1/4 Seite hoch oder quer</b>	<b>€ 120,00</b>
<b>1/3 Seite quer</b>	<b>€ 140,00</b>
<b>1/2 Seite hoch oder quer</b>	<b>€ 180,00</b>
<b>1/1 Seite</b>	<b>€ 300,00</b>

Zusätzlich zur Auflage die als amtliche Mitteilung postalisch versandt wird sind die BGN auch auf unserer Homepage ([www.bad-gleichenberg.gv.at](http://www.bad-gleichenberg.gv.at)) für jeden zugänglich und verstärkt somit die Werbewirkung des Formates. Auf Wunsch können wir Sie auch in unseren Verteiler aufnehmen und Sie ungefähr zwei Wochen vor Redaktionsschluss an diesen Termin per Mail erinnern (Bitte dies per Mail an uns bekanntgeben).



## KONTAKTDATEN FÜR DIE INSERATE

**Tel:** +43 664 / 24 48 536, **Mail:** bgn@bad-gleichenberg.gv.at



## Klinikum Bad Gleichenberg informiert: Stationäre Rehabilitation weiterhin aufrecht

**Während das Kurhaus Bad Gleichenberg aufgrund eines Corona-Falles geschlossen wurde, ist der Betrieb im Klinikum Bad Gleichenberg – spezialisiert auf stationäre Rehabilitation – in vollem Umfang aufrecht.**

Als Krankenanstalt hat das Klinikum Bad Gleichenberg ein äußerst hohes Hygieneniveau und verfügt über ein komplexes Risikomanagementsystem, das ein bestmögliches Maß an Sicherheit für die Patientinnen und Patienten bietet. Die ohnehin schon sehr strengen Standards wurden für die Dauer der Corona-Pandemie umfangreich erweitert und verschärft.

### **Unterschiede zwischen Kur und Reha**

Die Kur dient der Erhaltung der Gesundheit. Die Rehabilitation hingegen wird bei oder nach einer chronischen Erkrankung oder nach einem akuten Ereignis verordnet. Ziel ist, den Gesundheitszustand wieder zu verbessern, damit die Betroffenen ein eigenständiges und aktives Leben führen können.

### **Durch rasche und regelmäßige Reha gesundheitliche Defizite vermeiden**

Insbesondere nach einer Operation ist ein möglichst rascher Übergang vom Akutkrankenhaus in eine Reha für den weiteren Heilungsverlauf

### **Klinikum Bad Gleichenberg**

Schweizeriweg 4 | 8344 Bad Gleichenberg

T +43 31592340 0 | [info@klinikum-badgleichenberg.at](mailto:info@klinikum-badgleichenberg.at)  
[www.klinikum-badgleichenberg.at](http://www.klinikum-badgleichenberg.at)



„Die Sicherheit der Patientinnen und Patienten sowie der Belegschaft hat oberste Priorität und steht aktuell im Mittelpunkt des Reha-Alltags.“

**Maria Fradler, MAS**  
Kaufmännische Direktorin und  
Pflegedirektorin

entscheidend, um gesundheitliche Defizite zu vermeiden. Aber auch bei chronischen Erkrankungen wie Diabetes mellitus, Adipositas, Asthma bronchiale oder COPD kann sich der Gesundheitszustand merkbar oder möglicherweise sogar dauerhaft verschlechtern, wenn eine notwendige Rehabilitation nicht durchgeführt wird.

### **Das Klinikum Bad Gleichenberg bietet Rehabilitationsmaßnahmen bei folgenden Erkrankungen an:**

- Chronische Atemwegs- und Lungenerkrankungen
- Stoffwechselerkrankungen (Adipositas, metabolisches Syndrom, Diabetes mellitus)
- Mobilisation nach chirurgischen Eingriffen im Brust- und Bauchraum
- Onkologische Rehabilitation



## Mittelschule Bad Gleichenberg

### Anlassbezogener Werkunterricht Bad Gleichenberg

Sowohl auf die Jahreszeit als auch auf die derzeitig vorherrschende Situation – Stichwort Corona-Pandemie – bezogen, gestaltete sich der Werkunterricht der ersten Klassen in den ersten Wochen. Einerseits gestalteten sie eigene Mund-Nasenschutz-Masken und andererseits bastelten sie interessante Mobiles aus Naturmaterialien. Dafür sammelten sie kleine Äste, Eicheln, Kastanien, Zapfen und anderes. Die Ergebnisse können sich wirklich sehen lassen.





## Mittelschule Bad Gleichenberg

### Schüler werden „Umweltpeers“

Seit 18 Jahren ist die Mittelschule Bad Gleichenberg zertifizierte Umweltschule. Ein Kriterium für diese Auszeichnung sind unter anderem die „Umweltpeers“. Im laufenden Schuljahr wurden acht Schüler der beiden ersten Klassen für diese Aufgaben ausgebildet. Die Umwelt- und Abfallberaterin Nicole Zweifler bereitete Ronja Ranftl, Timo Ulrich, Jana Dunkel, Laura Jost, Emely Baumgartner, Hanna Adam, Gabriel Fend und Nicolas Matzhold auf ihre zukünftigen Aufgaben vor. Sie erarbeiteten Maßnahmen zur Müllvermeidung und exakten Mülltrennung sowie Strategien zum Wasser- und Stromsparen. Weiters stehen auch die gesunde Ernährung und das richtige Lüften auf dem 30-stündigen Ausbildungsplan. Die Umweltbeauftragte der Schule Johanna Dounik koordinierte diese Ausbildung für Nachhaltigkeit und die Verbesserung der Umwelt.



**KLINIKUM**  
I BAD GLEICHENBERG  
für Lungen- und Stoffwechselerkrankungen



Frohe Weihnachten und ein  
gesundes neues Jahr wünscht  
das Klinikum Bad Gleichenberg.



## Mittelschule Bad Gleichenberg

### Kennenlern-Wandertag der ersten Klassen



Zu Beginn des laufenden Schuljahres veranstalteten die Klassenvorständinnen Elisabeth Sucher und Anna Brüner einen „Kennenlern-Wandertag“ für die Schüler und Schülerinnen der ersten Klassen. Da die Kinder aus den beiden Volksschulen Bad Gleichenberg und Trautmannsdorf nun gemeinsam die „neue“ Schule besuchen, ist das gemeinsame Miteinander in der Zukunft besonders wichtig. Auf dem Waldlehrpfad wurden – trotz gebührenden Abstandes – neue Freundschaften geschlossen und bestehende vertieft.



### Unterricht im Kurpark



Um einerseits einen milden Herbstvormittag zu nutzen und andererseits die coronabedingten Abstandsregeln einzuhalten, verlegte die 3a-Klasse mit ihrer Lehrerin Dipl. Päd. Eva Hofer den Unterricht im Fach „Werkerziehung“ in den Kurpark. Die SchülerInnen durften mit den Naturmaterialien (Blätter, Zweige, Gräser) Bilder gestalten. Die Ergebnisse können sich wirklich sehen lassen.





## Mittelschule Bad Gleichenberg

### Schwerpunkt „Bewegung und Gesundheit“ in den ersten Klassen

Auch im heurigen Schuljahr werden die beiden ersten Klassen mit dem Schwerpunkt „Bewegung und Gesundheit“ geführt. Dabei legen die Lehrerinnen und Lehrer besonderes Augenmerk auf kurze Bewegungseinheiten während

der Unterrichtsstunden und auf eine bewegte Pause. Dafür steht zwischen den beiden Klassenräumen ein eigener Bewegungsraum mit vielfältigen Möglichkeiten zur Verfügung. Dazu sind im Stundenplan zusätzliche Stunden für das Unterrichtsfach „Be-

wegung und Sport“ vorgesehen. Wissenschaftliche Untersuchungen belegen, dass die Lernleistungen durch Bewegung signifikant besser werden.

Ein weiterer Eckpunkt ist die gesunde Ernährung. So gibt es jede Woche an einem Tag für die Schüler und Schülerinnen ein gesundes Frühstück in der ersten Unterrichtsstunde. Natürlich bereiten die Kinder dieses Frühstück selbst zu und werden von den Lehrerinnen und Lehrern auf wichtige Inhaltsstoffe aufmerksam gemacht.



# MANDLBAUER

[www.mandlbauer.at](http://www.mandlbauer.at)



Wenn's weh tut!  
**1450**  
Ihre telefonische Gesundheitsberatung

## WELCHER ARZT HAT FÜR MICH GEÖFFNET?

www.ordinationen.st ist das steirische Portal zur Information der derzeit geöffneten Arzt-Ordinationen in Ihrer Nähe.

Unter Ärztesuche finden Sie sämtliche Öffnungszeiten, die Adresse und weiterführende Informationen zu Ihrem gesuchten Arzt.

[www.ordinationen.st](http://www.ordinationen.st)





## Tourismusschule Bad Gleichenberg

### Das Privatgymnasium Bad Gleichenberg lädt zum Infotag ein

Eine Erfolgsgeschichte über Traumschulen, leuchtende Kinderaugen und Forschergeist

Das Wirtschaftskundliche Gymnasium in Bad Gleichenberg hat im September erstmals mit einer ersten Klasse seine Pforten geöffnet. Die Motivation und die Ambitionen des Lehrerteams rund um Klassenvorstand Kerstin Lamprecht sind sehr groß – sie wollen das Gymnasium in ihre eigene Traumschule verwandeln - in jene Schule, in der sie als Kinder selbst am liebsten gegangen wären. Aber was genau unterscheidet diese Schule von anderen, und wie genau definiert sich diese „Traumschule“? „Unsere wichtigste Mission ist es, die Kinder für eine Welt fit zu machen, die im Umbruch ist. Dafür braucht es neue Wege, sich Wissen anzueignen. Wir denken nicht in Fächern, sondern nehmen uns Themen vor, die vom Deutschunterricht bis zum Sport reichen können. Wir ermutigen die Kinder ihren Forschergeist und ihre Neugierde auszuleben und unterstützen sie dabei mit unserem Know-How und hochmoderner digitaler Hardware.“, sagt Frau Lamprecht.

Besonders stolz ist die Klasse auf ihre iPads, die jedem einzelnen Schüler zur Verfügung gestellt wurden und man gezielt im Unterricht und für Hausübungen einsetzt. Ein weiteres Highlight für die Jung-Gymnasiasten ist die tägliche Sportstunde, die die soziale Kompetenz schärfen und Motivation und Konzentration stärken soll.

„Schon beim Eintreten in die Klasse merkt man, die ungebändigte Begeisterung. Sie kommen so gerne in die Schule und saugen alles auf, was wir ihnen präsentieren. Egal, ob es sich um unsere tägliche Sportstunde handelt, den durch die iPads unterstützten Theorie-Unterricht oder die zahlreichen Projektstunden, wie beispielsweise das Zubereiten von gesunder Jause. Man blickt stets in 20 strahlenden Augenpaare, und es geht einem automatisch das Herz auf.“, schwärmt Schulleiter Peter Kospach.

Der erste Tag der offenen Tür im November fand auf Grund von Corona am Nachmittag des 27. Novembers (14h-18h) online statt, was aber für die digital-affine Schule kein Problem darstellte.



**Für den 20. Jänner, den 9. Februar und den 25. Februar 2021 sind weitere Infonachmittage geplant. Anmeldungen für die Infotage, sowie weitere Informationen findet man unter [www.privatgymnasium.at](http://www.privatgymnasium.at).**

Fotorechte: Tourismusschulen Bad Gleichenberg

### Die Juniorköche Staffel 2020/21 hat begonnen!



Wie alle Jahre wieder, fand auch heuer im Oktober die erste Einheit der Juniorköche statt, bei der 11-13 jährige Kochtalente einmal im Monat am Campus der Tourismusschulen in das Berufsbild Koch/Köchin schnuppern können.

Nach einer kurzen Vorstellungsrunde wurde es dann gleich ernst und nach kurzer Zeit haben die Juniorköche bereits ihre ersten Palatschinken geschupft.

Leider müssen sie sich für die 2. Einheit, auf Grund der Coronabestimmungen, auf das neue Jahr gedulden – Sicherheit geht nun mal vor, aber aufgeschoben ist nicht aufgehoben. Dafür dürfen die Jungtalente im Sommer öfter den Kochlöffel schwingen.





## Tourismusschule Bad Gleichenberg

Strahlende Gesichter nach den erfolgreichen Jungsommelierprüfungen



Mit etwas coronabedingter Verspätung durften im Oktober neun frischgebackene Jungsommeliers ihre Diplome entgegen nehmen. Die Zusatzausbildung hat an den Tourismusschulen eine langjährige Tradition und hat neben zahlreichen Preisen bei landesweiten Wettbewerben in unzähligen Tourismusschülern die Leidenschaft für das Thema Wein erweckt, aus der einige von ihnen eine beachtliche Karriere gemacht haben.

## Tourismus & Genussakademie, die Schule für Hand, Herz und Hirn in unserer Genussregion lädt zum digitalen Tag der offenen Tür ein

An den Tourismusschulen Bad Gleichenberg startete der 2. Jahrgang der Tourismus- und Genussakademie und das mit viel Begeisterung.

Auch wenn das eine oder andere Highlight, wie die Praxiswoche oder Besuche bei Partnerbetrieben, auf Grund von Corona nach hinten verschoben werden muss, tut das der Motivation der angehenden Genussexperten keinen Abbruch. Während die erste Klasse ihre Talente zum Beispiel beim Palatschinken schupfen unter Beweis stellt, blicken die zweiten auf ihren ersten Praktikumssommer zurück und können diese Praxiserfahrungen gleich in den Unterricht einfließen lassen.

Seit Anfang November sind die Klassen, wie alle Oberstufen in Österreich im Home-Schooling, was aber, wie schon im Frühjahr für die Tourismus- und Genussakademie kein Problem darstellt.

„Der Online-Unterricht funktioniert bei uns hervorragend, auch wenn ich meine Freunde sehr vermisse. Normalerweise sind wir Montag bis Freitag rund um die Uhr zusammen und sind wie eine kleine Familie.“, sagt Anja Kiefer, Genussexpertin aus dem 2. Jahrgang.

Der erste Tag der offenen Tür im heurigen Schuljahr fand auf Grund von Corona am Nachmittag des 27. Novembers online statt. **Für den 20. Jänner, ist ein weiterer Infonachmittag geplant. Darüber hinaus sind ab 2021 Schulführungen gegen Voranmeldung möglich. Anmeldungen sowie weitere Informationen findet man unter [www.tourismusschule.com](http://www.tourismusschule.com).**



## DAS KURHAUS Bad Gleichenberg



### Dem Körper etwas Gutes tun - durch Regeneration

Unser Körper braucht Erholung. Der Alltag fordert nicht nur unseren Körper, sondern auch unseren Geist. Egal welcher Tätigkeit wir nachgehen, viele von uns fühlen sich am Abend müde und erschöpft. Hier gilt es zunächst herauszufinden, ob wir mental, also geistig müde, oder ob unser Körper stark beansprucht wurde. Sind wir überwiegend geistig müde, so können leichte körperliche Aktivitäten erstaunlich guttun.

In jedem Fall sollten wir die 1-2-3 Regel beachten, welche besagt, dass man 1 Stunde vor dem Einschlafen kein Mobiltelefon, Tablet oder Computer mehr verwenden sollte. 2 Stunden vor dem Einschlafen sollte man nichts mehr essen und 3 Stunden davor sich nicht mehr allzu anstrengend sportlich betätigen. Hat man diese Regel verinnerlicht, so stellt man sich häufig die Frage, was man denn abends essen sollte? Unser Körper benötigt für seine Reparaturaufgaben und Regeneration Eiweiß. Im Schlaf verbrauchen wir nur wenig Energie, daher sollte der Anteil an Kohlenhydraten beim Abendessen gering sein. Und nicht vergessen: Ausreichende Flüssigkeitszufuhr in Form von Wasser oder Tee über den Tag verteilt!

DAS | BAD  
KURHAUS | GLEICHENBERG  
Gesundheit neu erleben

[www.daskurhaus.at](http://www.daskurhaus.at)



## Unser GESCHENKSTIPP

Wertgutscheine vom  
KURHAUS Bad Gleichenberg

Online bestellen:

[www.daskurhaus.at](http://www.daskurhaus.at)

Gesundheit  
und Erholung  
in Einem!

DAS | BAD  
KURHAUS | GLEICHENBERG  
Gesundheit neu erleben

Für die Sicherheit unserer Gäste rund um Covid-19 sorgen wir gemäß den gesetzlich vorgeschriebenen Schutzmaßnahmen!  
Zutritt nur über den Haupteingang mit eigenem Mund-Nasen-Schutz.



## FH JOANNEUM

### Neuer Masterlehrgang an der FH JOANNEUM in Bad Gleichenberg

Im Oktober startete an der FH JOANNEUM ein neuer universitärer Lehrgang, der in dieser Form in Österreich bisher einzigartig ist. Nach nur 4 Semester „Sportmanagement und Training“ haben zertifizierte Trainerinnen und Trainer die Möglichkeit, einen akademischen Abschluss zu erlangen und dadurch ihre Jobchancen im Bereich des Sportmanagements auf nationaler und internationaler Ebene wesentlich zu erhöhen. Im modernen Training wird neben einem fundierten trainingspezifischen Wissen auch Know-how im Bereich Sport und Vereinsmanagement erwartet. Genau hier setzt der Lehrgang an. Dietmar Wallner, Leiter des Lehrgangs, verfasste in Kooperation mit der Bundessportakademie Graz (BSPA) dieses spezielle Ausbildungskonzept. Die Absolventinnen und Absolventen des Lehrgangs verfügen am Ende des berufsbegleitenden Studiums neben dem akademischen Grad des Master of Business Administration (MBA) über praxisorientierte Managementfähigkeiten und sind überdies auf eine erfolgreiche Zukunft als selbständig Erwerbstätige vorbereitet.



Prof.(FH) Mag. Dr. Dietmar Wallner, MAS MSc, Leiter des Masterlehrgangs „Sportmanagement und Training“

### Neues aus unserer Öffentlichen Bücherei

Immer noch hören wir täglich von neuen Coronazahlen – ein Danke allen, die uns mit Maske und Abstand begegnen.

Aus diesem Anlass werden wir heuer keinen Flohmarkt mit anschließendem Mehlspeisenverkauf ausrichten. Wir bitten daher um ihr Verständnis und hoffen, Sie während unserer Öffnungszeiten beim Stöbern bei unseren Flohmarktstellagen anzutreffen.

Für all unsere Leser liegen ab nun die Leser- Erklärungs-/ Benützervereinbarung auf. Wir bitten diese – vielleicht bei einer Tasse Kaffee - bei uns auszufüllen. Somit hätten wir gemeinsam alle Datenschutzverordnungen erfüllt.

Ein großer Dank auch an die Eltern, die die Leser- Erklärungs-/ Benützervereinbarung über die Volksschule ausgefüllt haben.

Ein Dank ergeht natürlich auch an die Lehrer.

Ab Jänner werden unsere Leser wieder von Frau Birgit Riz betreut, die gerne zu unserem Team zurückgekehrt ist.

Nicht vergessen, wir haben Bücher für Erwachsene, Jugendliche und Kinder jeden Alters und seit neuem Tonies für unsere Kleinsten.



Am 8. Oktober besuchten uns alle acht Klassen der Volksschule - danke an die prov. Leiterin Frau Maria-Luise Drnec und ihrem Lehrkörper.



Wir wollen so wieder gemeinsam die Freude am regelmäßigem Lesen wecken und fördern.



Wie bereits angekündigt haben wir in unserem gemütlichen Leseraum eine neue „Lesesitzgruppe“ angeschafft.

Zum Schluss noch eine Erinnerung an unsere neuen Öffnungszeiten am Donnerstag: 15 Uhr bis 18.30 Uhr.

Wir hoffen, mit diesem Zeitfenster, Ihnen mehr Gelegenheit zu einem Besuch bei uns geboten zu haben.

**Ihr Büchereiteam wünscht Ihnen einen gesunden schönen Advent und FROHE WEIHNACHTEN.**



## Wichtiger Hinweis zum Wasserrechtsgesetz



Seitens der Bundeswasserbauverwaltung wird mitgeteilt, dass auf Grundlage des Wasserrechtsgesetzes die Hochwasserabflussbereiche entlang der Bäche permanent frei zu halten sind, unabhängig davon ob die jeweiligen Gewässerstrecken grundbücherlich als öffentliches Wassergut ausgewiesen sind oder nicht. (Entsprechend § 48 Abs. 1 Wasserrechtsgesetz)

Bei den Gewässerbegehungen der Gewässerzustandsaufsicht waren mehrfach Rasen-, Kompost- und Grünschnitthaufen, Holzstapel, diverse Baustoffe, sowie Bauschuttablagerungen im Abflussbereich der Gewässer anzutreffen. Diese verursachen im Hochwasserfall bei Durchlässen und Brücken Verklausungen, welche wiederum ein schnelleres Ausuferen des Baches und mehr Schäden zur Folge haben. Bei landwirtschaftlichen Nutzflächen dürfen Siloballen, Hackguthaufen, Futtermittel oder ähnliches nur außerhalb des HQ 100 Abflussbereiches gelagert werden. Die Mitarbeiter der Baubezirksleitung Südoststeiermark sind im Zuge der Gewässeraufsicht verpflichtet, Ablagerun-

gen im Böschungsbereich (Abflussquerschnitt) bei der Bezirkshauptmannschaft Südoststeiermark als zuständige Wasserrechts- und Naturschutzbehörde zur Anzeige zu bringen.

### Die Schlägerung von Uferbewuchs entlang von Fließgewässern ist nur im Einvernehmen mit dem zuständigen Wassermeister gestattet.

Durch unsachgemäße Arbeiten an Fließgewässern werden schutzwasserwirtschaftliche Aspekte, sowie das ökologische Gleichgewicht der Natur negativ beeinträchtigt. Nicht sachgemäße Arbeiten am Fließgewässer stellen auch eine wesentliche Beeinträchtigung und Gefährdung der ästhetischen Wirkung, der



Naturschönheit, sowie des Pflanzenbestandes im Sinne des Wasserrechtsgesetzes § 105 lit. f. dar. Zusätzlich ist auch der § 2 des Steiermärkischen Naturschutzgesetzes Abs. 1 lit. a – c negativ berührt.

Letztlich wird noch darauf hingewiesen, dass Brücken und Stege oder sonstige Querungen im und über das Fließgewässer nur in Absprache und nach Zustimmung der Wasserbauverwaltung errichtet werden dürfen.

Zuständiger Gewässermeister für den Altbereich Feldbach ist Herr Paul Lamprecht (Mobil: 0676/86643226).

## Altstoffsammelzentrum

### Strenge Covid-19 Maßnahmen Ab sofort im ASZ

Die ASZ sollen weiter offen sein - aber mit strengen Regeln.  
Bitte nur anliefern, wenn es unbedingt notwendig ist!

Maskenpflicht im gesamten ASZ Bereich!

Wenn notwendig Einfahrtsbeschränkungen!

Mindestabstand einhalten! 2 Meter!

Die Mitarbeiter des ASZ dürfen beim Ausladen nicht behilflich sein!

Den Anweisungen des Personals ist zwingend Folge zu leisten!

Nicht vorsortierte übergroße Mengen werden nicht angenommen!



Die eingeschränkten Regeln dienen unser aller Sicherheit.

Die Abholung von Restmüll, Altpapier, Gelber Sack und Bioabfall ist weiterhin gesichert.

Bei Fragen wenden Sie sich bitte an den AWW Feldbach Tel: 03152/5073

8330 Mühldorf bei Feldbach | Öko-Platz 1 | aww.feldbach@abfallwirtschaft.steiermark.at/feldbach

Vielen Dank für Ihr Verständnis und Mithilfe in dieser Zeit.

Bleiben Sie Gesund!



NÄCHSTE  
AUSGABE

Erscheinungstermin: KW 08, Redaktionsschluss: 22. 01. 2021



KONTAKTDATEN  
FÜR DIE INSERATE

Tel: +43 664 / 24 48 536, Mail: bgn@bad-gleichenberg.gv.at

## Besinnliche Weihnachten und ein gesundes neues Jahr

wünschen Hausleiterin Monika Trabi und  
Pflegedienstleiterin Martina Kranyecz  
vom **Seniorenzentrum Bairisch Kölldorf**  
allen BewohnerInnen, Angehörigen,  
MitarbeiterInnen und PartnerInnen.

Danke für Ihr Vertrauen.

volkshilfe.



# Gemeinde Bad Gleichenberg

## Abfuhrtermine 2021



Müllbehälter/Säcke bitte  
am Vortag bereitstellen!

### Jänner

### Februar

### März

### April

### Mai

### Juni

Jänner		Februar		März		April		Mai		Juni	
1 Fr	Neujahr	1 Mo	B1	KW 5	ASZ	1 Do	B2	1 Sa	Staubsaugerei	1 Di	GS
2 Sa		2 Di	GS	2 Di	GS	2 Fr	R	2 So	Karttag	2 Mi	P1
3 So		3 Mi	ASZ	3 Mi	ASZ	3 Sa	ASZ	3 Mo	B1	3 Do	ASZ
4 Mo	B1	4 Do	B2	4 Do	B2	4 So	ASZ	4 Di	GS	4 Fr	B2
5 Di		5 Fr	ASZ	5 Fr	ASZ	5 Mo	KW 14	5 Mi	ASZ	5 Sa	GS
6 Mi	Heilige Drei Könige	6 Sa	ASZ	6 Sa	GS	6 Di	B1	6 Do	B2	6 So	ASZ
7 Do	B2	7 So	ASZ	7 So	ASZ	7 Mi	K2	7 Fr	ASZ	7 Mo	B1
8 Fr	R	8 Mo	B1	8 Mo	B1	8 Do	B2	8 Sa	GS	8 Di	GS
9 Sa		9 Di	GS	9 Di	GS	9 Fr	ASZ	9 So	Muhling	9 Mi	ASZ
10 So		10 Mi	ASZ	10 Mi	P1	10 Sa	GS	10 Mo	B1	10 Do	B2
11 Mo	B1	11 Do	B2	11 Do	B2	11 So	ASZ	11 Di	GS	11 Fr	ASZ
12 Di	K1	12 Fr	ASZ	12 Fr	ASZ	12 Mo	B1	12 Mi	ASZ	12 Sa	GS
13 Mi	K2	13 Sa	GS	13 Sa	GS	13 Di	GS	13 Do	Christi-Himmelfahrt	13 So	Vaunag
14 Do	B2	14 So	ASZ	14 So	ASZ	14 Mi	ASZ	14 Fr	R	14 Mo	B1
15 Fr	ASZ	15 Mo	B1	15 Mo	B1	15 Do	B2	15 Sa	GS	15 Di	GS
16 Sa	GS	16 Di	GS	16 Di	GS	16 Fr	ASZ	16 So	ASZ	16 Mi	ASZ
17 So		17 Mi	ASZ	17 Mi	ASZ	17 Sa	GS	17 Mo	B1	17 Do	B2
18 Mo	B1	18 Do	B2	18 Do	B2	18 So	ASZ	18 Di	K1	18 Fr	ASZ
19 Di		19 Fr	R	19 Fr	ASZ	19 Mo	B1	19 Mi	K2	19 Sa	GS
20 Mi	ASZ	20 Sa	ASZ	20 Sa	GS	20 Di	GS	20 Do	B2	20 So	ASZ
21 Do	B2	21 So	ASZ	21 So	ASZ	21 Mi	P1	21 Fr	ASZ	21 Mo	B1
22 Fr	ASZ	22 Mo	B1	22 Mo	B1	22 Do	B2	22 Sa	ASZ	22 Di	GS
23 Sa		23 Di	K1	23 Di	GS	23 Fr	ASZ	23 So	Pfingsten	23 Mi	ASZ
24 So		24 Mi	K2	24 Mi	ASZ	24 Sa	GS	24 Mo	KW 21	24 Do	B2
25 Mo	B1	25 Do	B2	25 Do	B2	25 So	ASZ	25 Di	B1	25 Fr	R
26 Di		26 Fr	ASZ	26 Fr	ASZ	26 Mo	B1	26 Mi	ASZ	26 Sa	GS
27 Mi	P1	27 Sa	ASZ	27 Sa	GS	27 Di	GS	27 Do	B2	27 So	ASZ
28 Do	B2	28 So	ASZ	28 So	ASZ	28 Mi	ASZ	28 Fr	ASZ	28 Mo	B1
29 Fr	ASZ			29 Mo	B1	29 Do	B2	29 Sa	GS	29 Di	K1
30 Sa				30 Di	GS	30 Fr	ASZ	30 So	ASZ	30 Mi	K2
31 So				31 Mi	ASZ	31 Mo	B1	31 Mo	B1	KW 22	ASZ

R Restmüll

B1 Biomüll  
Ortsteil Bairisch Kölldorf  
Ortsteil Merkendorf

B2 Ortsteil Bad Gleichenberg  
Ortsteil Trautmannsdorf

P1 Altpapier  
Ortsteil Bad Gleichenberg  
Ortsteil Bairisch Kölldorf  
Ortsteil Merkendorf  
Ortsteil Trautmannsdorf

K1 Kunststoffverpackung  
Ortsteil Bad Gleichenberg  
Ortsteil Merkendorf  
Ortsteil Trautmannsdorf

K2 Ortsteil Bairisch Kölldorf

ASZ Öffnungszeiten:  
8 - 12 Uhr und 15 - 18 Uhr  
8 - 12 Uhr  
(1. und 3. Samstag im Monat)

Abholdienst:  
jeden 1. Dienstag im Monat  
ASZ Telefon:  
0664/ 50 50 855

GS Grünschnitt:  
Anlieferung Grünschnittplatz:  
(hinter dem Einsatzzentrum  
Bad Gleichenberg)

Dienstag 15 - 18 Uhr  
Samstag 8 - 12 Uhr  
von März bis November



# Gemeinde Bad Gleichenberg

## Abfuhrtermine 2021



Müllbehälter/Säcke bitte am Vortag bereitstellen!

Juli		August		September		Oktober		November		Dezember	
1 Do	B2	1 So	ASZ	1 Mi	ASZ	1 Fr	ASZ	1 Mo	KW 44	1 Mi	ASZ
2 Fr	ASZ	2 Mo	B1 ASZ	2 Do	B2	2 Sa	GS	2 Di	B1 K1 GS	2 Do	B2
3 Sa	GS	3 Di	GS	3 Fr	ASZ	3 So	ASZ	3 Mi	K2	3 Fr	ASZ
4 So	ASZ	4 Mi	ASZ	4 Sa	GS	4 Mo	B1 ASZ	4 Do	B2	4 Sa	ASZ
5 Mo	B1	5 Do	B2	5 So	ASZ	5 Di	GS	5 Fr	ASZ	5 So	ASZ
6 Di	GS	6 Fr	R	6 Mo	B1	6 Mi	P1 ASZ	6 Sa	GS	6 Mo	B1
7 Mi	ASZ	7 Sa	GS	7 Di	GS	7 Do	B2 P2	7 So	ASZ	7 Di	ASZ
8 Do	B2	8 So	ASZ	8 Mi	ASZ	8 Fr	ASZ	8 Mo	B1	8 Mi	ASZ
9 Fr	ASZ	9 Mo	B1	9 Do	B2	9 Sa	GS	9 Di	GS	9 Do	B2
10 Sa	GS	10 Di	K1 GS	10 Fr	ASZ	10 So	ASZ	10 Mi	ASZ	10 Fr	R
11 So	ASZ	11 Mi	K2	11 Sa	GS	11 Mo	B1	11 Do	B2	11 Sa	ASZ
12 Mo	B1	12 Do	B2	12 So	ASZ	12 Di	GS	12 Fr	ASZ	12 So	ASZ
13 Di	GS	13 Fr	ASZ	13 Mo	B1	13 Mi	ASZ	13 Sa	GS	13 Mo	B1
14 Mi	P1	14 Sa	GS	14 Di	GS	14 Do	B2	14 So	ASZ	14 Di	K1
15 Do	B2 P2	15 So	ASZ	15 Mi	ASZ	15 Fr	ASZ	15 Mo	B1	15 Mi	K2
16 Fr	ASZ	16 Mo	B1	16 Do	B2	16 Sa	GS	16 Di	GS	16 Do	B2
17 Sa	GS	17 Di	GS	17 Fr	R	17 So	ASZ	17 Mi	P1	17 Fr	ASZ
18 So	ASZ	18 Mi	ASZ	18 Sa	GS	18 Mo	B1	18 Do	B2 P2	18 Sa	GS
19 Mo	B1	19 Do	B2	19 So	ASZ	19 Di	GS	19 Fr	ASZ	19 So	ASZ
20 Di	GS	20 Fr	ASZ	20 Mo	B1	20 Mi	ASZ	20 Sa	GS	20 Mo	B1
21 Mi	ASZ	21 Sa	GS	21 Di	K1 GS	21 Do	B2	21 So	ASZ	21 Di	ASZ
22 Do	B2	22 So	ASZ	22 Mi	K2	22 Fr	ASZ	22 Mo	B1	22 Mi	ASZ
23 Fr	ASZ	23 Mo	B1	23 Do	B2	23 Sa	GS	23 Di	GS	23 Do	B2
24 Sa	GS	24 Di	GS	24 Fr	ASZ	24 So	ASZ	24 Mi	ASZ	24 Fr	ASZ
25 So	ASZ	25 Mi	P1	25 Sa	GS	25 Mo	B1	25 Do	B2	25 Sa	ASZ
26 Mo	B1	26 Do	B2 P2	26 So	ASZ	26 Di	Nationalfeiertag	26 Fr	ASZ	26 So	ASZ
27 Di	GS	27 Fr	ASZ	27 Mo	B1	27 Mi	ASZ	27 Sa	GS	27 Mo	B1
28 Mi	ASZ	28 Sa	GS	28 Di	GS	28 Do	B2	28 So	ASZ	28 Di	ASZ
29 Do	B2	29 So	ASZ	29 Mi	ASZ	29 Fr	R	29 Mo	B1	29 Mi	P1
30 Fr	ASZ	30 Mo	B1	30 Do	B2	30 Sa	GS	30 Di	GS	30 Do	B2 P2
31 Sa	GS	31 Di	GS	31 So	Erntedankfest	31 So	ASZ	31 Fr	ASZ	31 Fr	ASZ

**R** Restmüll

**B1** Biomüll  
Ortsteil Bairisch Kölldorf  
Ortsteil Merkendorf

**B2** Ortsteil Bad Gleichenberg  
Ortsteil Trautmannsdorf

**P1** Altpapier  
Ortsteil Bad Gleichenberg  
**P2** Ortsteil Bairisch Kölldorf  
Ortsteil Merkendorf  
Ortsteil Trautmannsdorf

**K1** Kunststoffverpackung  
Ortsteil Bad Gleichenberg  
Ortsteil Merkendorf  
**K2** Ortsteil Trautmannsdorf  
Ortsteil Bairisch Kölldorf

**ASZ** ASZ Öffnungszeiten:  
8 - 12 Uhr und 15 - 18 Uhr  
8 - 12 Uhr  
(1. und 3. Samstag im Monat)

**Abholdienst:**  
jeden 1. Dienstag im Monat  
**ASZ Telefon:**  
0664/ 50 50 855

**GS** Grünschnitt:  
Anlieferung Grünschnittplatz:  
(hinter dem Einsatzzentrum  
Bad Gleichenberg)  
Dienstag 15 - 18 Uhr  
Samstag 8 - 12 Uhr  
von März bis November



## Abfallwirtschaftsverband

Die Auswirkungen der Coronakrise machen auch beim Abfall nicht halt!



Für die Abfallwirtschaft ist das Jahr 2020 eine Herausforderung. Zuerst lief alles normal und dann kam der Corona-Lockdown. Die ASZ in den Gemeinden wurden geschlossen, die Bürger wussten nicht wohin mit ihren Abfällen.

Die Abholung beim Haushalt von Restmüll, Bioabfall und Papier hat problemlos funktioniert. Nur die Entsorgung von Sperrmüll, Altholz und Problemstoffen war eine Zeit lang nicht möglich. Die meisten ASZ haben dann vor Ostern ihre Tore wieder geöffnet und seit dieser Zeit steigen die Abfallmengen kontinuierlich an. Es werden Mengen über unsere ASZ entsorgt, mit denen die Gemeinden zu kämpfen haben.



### Wo kommt diese Menge an Abfall wirklich her?

In der Zeit des Lockdowns haben die Menschen Zeit gehabt, ihren Keller zu räumen und alten Plunder zu entsorgen. Obwohl unsere Altstoffsammelzentren fast zwei Monate geschlossen waren, sind die Mengen an Sperrmüll und besonders an Altholz im Vergleich zu 2019 um 25 Prozent gestiegen.



Leider sind das nicht die einzigen Mengen, die gestiegen sind, sondern auch die Problemstoffe sind um 50 Prozent angestiegen. Diese Massen an Abfall müssen unsere ASZ erst einmal bewältigen. Da ist eine gute Struktur und vor allem ein konsequentes Vorgehen und die Mithilfe von allen Bürgern gefragt.

Wichtig ist den Abfall schon zu Hause vortrennen, damit es dann im ASZ schneller geht und im Altstoffsammelzentrum gut auf die Beschilderungen achten, damit die Abfälle auch dort richtig getrennt werden. Denn nur wenn keine Fehlwürfe in den einzelnen Fraktionen sind, können die Abfälle auch einer Verwertung zugeführt werden.



Auch unsere EAG Mengen sind stark angestiegen, bei den Kleingeräten sind es 13 Prozent im Gegensatz zu den Mengen im Vorjahr und bei den Bildschirmgeräten sind es 10 Prozent.

Trotz Klimakrise, Pandemie und allem anderen, die Müllmengen steigen von Jahr zu Jahr. Die durchschnittliche Nutzungsdauer von Elektrogeräten wird immer kürzer. Reparieren oder gar wiederverwenden sind zwar in aller Munde aber die Abfallberge sprechen eine ganz andere Sprache. Das ökologische Bewusstsein kehrt allmählich wieder zurück in die Gesellschaft. Nur wenn man die Zusammenhänge der Waren-, Müll-, und Wertstoffkreisläufe versteht und verinnerlicht, kann jeder Einzelne seinen Teil dazu beitragen, dass sich die Gesellschaft zum Positiven ändert. Wenn vieles so weiterläuft wie bisher, wird sich das Problem in Zukunft weiter verschärfen.

Umwelt- und Abfallberaterin Nicole Zweifler

## Gelbe Säcke

### Geschätzte Bürgerinnen und Bürger!

Die gelben Säcke sind im Gemeindegam Bad Gleichenberg oder im ASZ in Bairisch Kölldorf erhältlich.

Danke für Ihr Verständnis!

# Nie mehr Abfuhrtermine vergessen.



**Daheim**  
Die Service-App

Jetzt kostenlos downloaden!  
Mehr Infos unter [www.saubermacher.at](http://www.saubermacher.at)

Powered by Saubermacher

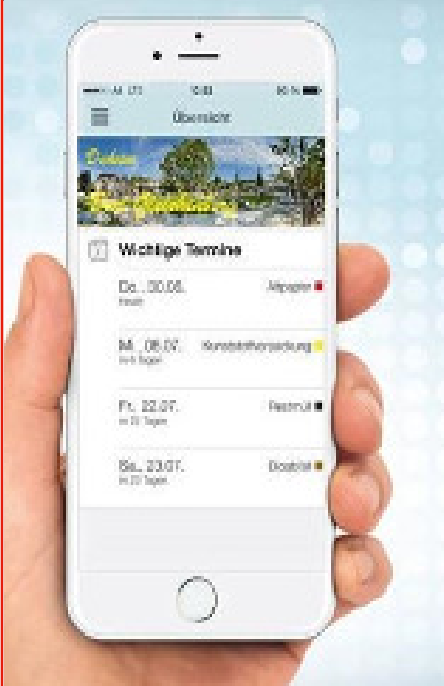

# GASTi

DAS ANRUF-TAXI

REGION  
BAD  
GLEICHENBERG  
0664 95 83 651

## Ins neue Studienjahr mit einem Rekord an Studierenden

An der FH JOANNEUM geht es wieder los! Mit Montag, 14. September 2020, sind zunächst die Studierenden der Gesundheitsstudien aus der Sommerpause in die Hörsäle der FH JOANNEUM zurückgekehrt, Ende des Monats folgten alle weiteren Bachelor- und Masterstudierenden. Es gibt einen Höchststand an Bewerbungen für das Studienjahr 2020/2021 und einen weiteren Zuwachs an Studierenden.

Eine praxisorientierte Aus- oder Weiterbildung steht bei Studieninteressierten hoch im Kurs – insgesamt 6.500 haben sich für ein Bachelor- oder Masterstudium in diesem Jahr beworben, das sind um 1.000 Bewerbungen mehr als im Vorjahr. Die Geschäftsführer der FH JOANNEUM Karl Peter Pfeiffer und Martin Payer: „Von den vielen Studieninteressierten können wir 2.000 Bewerberinnen und Bewerbern ihren Studienwunsch erfüllen und sie zählen nun zu den rund 5.000 Studierenden an der FH JOANNEUM. Damit erreichen wir sowohl bei den Bewerbungen als auch bei den Studierenden trotz geburtenschwacher Jahrgänge einen neuen Rekord. Wir wünschen allen ein erfolgreiches Semester und blicken zuversichtlich auf die kommenden Monate, die wir gemeinsam meistern werden.“

### Neue Studiengänge, mehr Studienplätze

Durch den stetigen Ausbau der Studiengänge und das erweiterte Studienangebot wächst die Zahl der Studierenden jährlich. Heuer startet erstmals der Masterstudiengang „System Test Engineering“ mit 20 Studienplätzen. Auch die Gesundheitsstudiengänge wurden stark erweitert: Der Bachelorstudiengang „Gesundheits- und Krankenpflege“ wurde auf 144 statt bisher 72 Anfängerstudienplätze ausgebaut. Im Studiengang „Hebammen“ können nun jährlich 20 Studierende aufgenommen werden und der Bache-



© FH JOANNEUM / Miriam Weiss

Erstsemestrieger des Studiengangs „Physiotherapie“

lorstudiengang „Radiologietechnologie“ wurde auf 30 Anfängerstudienplätze aufgestockt.

Auch das Angebot an Lehrgängen an der FH JOANNEUM wächst laufend und so beginnen im Herbst 2020 erstmals der Masterlehrgang „Sportmanagement und Training“ sowie der akademische Lehrgang „Akademische Expertin / Akademischer Experte in der psychiatrischen Gesundheits- und Krankenpflege“.

### Präsenzlehre mit COVID-19-Vorsichtsmaßnahmen und Onlinelehre

Das Thema COVID-19 wird die FH JO-

ANNEUM auch im Wintersemester 2020/2021 begleiten. Gemäß dem Motto „Staysafe: So schützen wir uns und andere“ und den damit einhergehenden Vorkehrungen, findet neben der Onlinelehre so viel wie möglich in Präsenz an den Standorten Graz, Kapfenberg und Bad Gleichenberg statt. Karl Peter Pfeiffer und Martin Payer: „Speziell für unsere Erstsemestrieger sowie bei Lehrveranstaltungen mit Labor- und Praxisübungen bieten wir Unterricht vor Ort an.“ Die aktuelle COVID-19-Situation wird – in Anlehnung an die „Corona-Ampel“ der Bundesregierung – laufend evaluiert und es werden entsprechende Maßnahmen gesetzt.

## Health Research Award 2020



v.l.n.r. Andrea Hesele, Magdalena Kappel, Lisa Steinwender

Unsere Absolventinnen des Masterstudienganges „Gesundheitsmanagement im Tourismus“ wurden in drei von vier möglichen Kategorien mit dem Health Research Award ausgezeichnet.

Mit dieser Auszeichnung werden Masterarbeiten zum Thema „Nationale und internationale Zukunftsfragen gesundheitlicher Themen“ in den Kategorien „Digitalisierung und Innovation im Gesundheitswesen“, „Gesundheitsförderung“, „Gesundheitsversorgung“, sowie „Management im Gesundheitswesen“ prämiert.

Wir gratulieren Magdalena Kappel, Lisa Steinwender und Andrea Hesele auf diesem Wege nochmals herzlich zu diesem Erfolg.



## FAIRWELL LECTURE und SIEGFRIED WOLF AWARD VERLEIHUNG



Bachelor-AbsolventInnen des Studienganges GESUNDHEITSMANAGEMENT IM TOURISMUS



Studiengangsleiterin Dr. Eva Adamer-König begrüßte unsere AbsolventInnen zur FAIRWELL LECTURE



Das Audimax leer und doch gefüllt mit Freude über das Erreichte!

**PLAN versus IMPROVISATION** – so lautete der Aufhänger unserer **heuer erstmals virtuell abgehaltenen Verabschiedung**, der Fairwell Lecture für unsere Bachelor- und Master-Absolventinnen und Absolventen der FH JOANNEUM am Standort Bad Gleichenberg.

Nachdem sich die meisten unserer Studierenden ab Mitte März in den Online-Unterricht begeben mussten, so war es zumindest unter Einhaltung der Sicherheitsstandards möglich, dass die Abschlussprüfungen am Campus in persönlicher Atmosphäre durchgeführt werden konnten. Bis zuletzt hatten alle gehofft, dass sich Corona über den Sommer mit einem Rückzug krönen wird, aber leider schwand im Oktober der Plan, dass die Teams der Institute gemeinsam mit den Absolventinnen und Absolventen die Graduierung feiern dürfen.

Da dies an einem **Campus wie Bad Gleichenberg**, auf dem **Menschlichkeit** und eine **familiäre Atmosphäre** täglich gelebt werden, für kurzfristig traurige Stimmung sorgte, musste also Improvisation her. Diese bestand darin, dass recht spontan eine **virtuelle Abschiedsfeier** organisiert wurde, bei der die Absolventinnen und Absolventen mit ihren Familien zu Hause vor dem Bildschirm feierten, während **die Studiengangsleiterinnen, Frau Bürgermeisterin Siegel** und eine **Handvoll Mitarbeiterinnen und Mitarbeiter** durch die Zeremonie im Audimax führten. Neben Gruß- und Dankesworten erzählten die Absolventinnen und Absolventen auch von ihren Zukunftsplänen und ersten beruflichen Schritten.

Als feierlicher Schlusspunkt konnte, wie in den letzten Jahren zuvor, der **Siegfried-Wolf-Award** verliehen werden. Auch anders als sonst, aber um nichts weniger feierlich als bisher. In einer sehr **persönlichen Ansprache** gratulierte **Herr Wolf** den diesjährigen Gewinnerinnen und avisierte gleich ein persönliches Zusammentreffen mit den Preisträgerinnen, sobald es die Situation wieder erlaubt.

An dieser Stelle noch einmal herzliche Gratulation an **Anna Wahl** und **Ines Kanceljak** zum Gewinn des „**High Potential Award**“ und **Melanie Koch** zum „**Ambassador Award**“. Mit diesen Awards werden herausragende Leistungen und Karrieren in den Bereichen Gesundheit und Tourismus ausgezeichnet und wir bedanken uns an dieser Stelle auch bei der Familie Wolf, dass sie sich – den widrigen Umständen zum Trotz – auch heuer wieder zum Sponsoring der großzügigen Preise bereit erklärt haben.

(Text: Nadja Legenstein, Bilder: Verena Rathkolb)

# Der Mensch im Mittelpunkt

## Der neue Merkur Campus in Graz ist das innovative Herzstück der Merkur Versicherung.

Im Eingangsbereich des im Frühjahr 2020 eröffneten Campus der Merkur Versicherung stehen viele Wege offen, aber eines fällt sofort auf: die Offenheit, mit der Mitarbeiter, Besucher und auch Gäste empfangen werden.

Um den Menschen und dessen beste Absicherung kümmert sich die Merkur Versicherung seit mittlerweile 222 Jahren. „Wir ermöglichen unseren Kunden ein selbstbestimmtes Leben mit größtmöglicher Freiheit und Absicherung. Seit 1798“, hält Christian Kladiva, Vorstandsdirektor der Merkur Versicherung, fest.

Der Campus ist das Sinnbild dieser Philosophie. Seit jeher hat das Wunder Mensch nichts an Strahlkraft und Wichtigkeit verloren, mit dem neuen Headquarter geht die Merkur Versicherung sogar noch einen Schritt weiter.

Der Campus ist der Platz, wo Menschen für Menschen arbeiten. Wo innovative Lösungen für ein gesundes, sicheres Leben entstehen und wo sich die Merkur Versicherung als Gesundheitspartner um das Wunder Mensch in all seinen Facetten kümmert, Menschen dort unterstützt, wo sie es brauchen: im Leben.



© C. Zenz

Gesamtvorstand von links: C. Kladiva, I. Hofmann, H. Schleich

## KONTAKT

Merkur Campus  
Conrad-von-Hötendorfstraße 84  
8010 Graz

[www.merkur.at](http://www.merkur.at)

[www.merkurgym.at](http://www.merkurgym.at)

[www.arravane.at](http://www.arravane.at)

# MERKUR VERSICHERUNG



© Gerhard Wasserbauer



© Geopho

## Kraftort für Innovation

„Wir haben mit unserem Merkur Campus einen Raum der unendlichen Möglichkeiten geschaffen. Das Headquarter bringt die Kultur der Merkur auf den Punkt: regional, offen, vernetzt, menschenfreundlich und flexibel“, fasst es Ingo Hofmann, Vorstandssprecher der Merkur Versicherung AG, zusammen. Und auch Vorstand Helmut Schleich betont: „Hier arbeiten Menschen mit Leidenschaft, die gemeinsam etwas aufbauen möchten.“

## Ein Platz für jedermann

Neben den modern und offen angelegten Arbeitsplätzen für insgesamt 536 Campus-Beschäftigte befindet sich im Erdgeschoß das erste kulinarische Projekt des Spitzenkochs Konstantin Filippou in dessen Geburtsstadt Graz: die Kantina und das Café Arravané. Restaurant und Café stehen nicht nur den Mitarbeitern der Versicherung, sondern auch externen Gästen offen. „Wir haben täglich die Qual der Wahl, gehen wir mittags ins Restaurant oder für einen Snack in die Bakery, und man trifft hier immer jemanden zum Plaudern, das macht schon Spaß und motiviert“, freut sich eine Mitarbeiterin.

Ein weiteres Highlight am Campus ist das Merkur Lifestyle Gym, ein Premium Fitnessclub, seit Mitte September geöffnet für jedermann, verteilt auf zwei Etagen und 1.500 Quadratmetern. Auch hier dreht sich alles um das oberste Prinzip der Merkur: Partner sein beim Gesundbleiben und Gesundwerden. Kunden und Gäste finden natürlich in der hauseigenen Garage genügend Parkmöglichkeiten vor.



## Führungswechsel an der Spitze der Landesberufsschule Bad Gleichenberg – Kulinarik und Tourismus



Wolfgang Gressel, BEd MA, geboren 1973 in Klagenfurt, hat in Graz und Innsbruck studiert und im In- und Ausland vielfältige Erfahrungen in Gastronomie und Hotellerie gesammelt. Der ausgebildete Hotelkaufmann, Berufsschullehrer und eingetragene Mediator lebt in Fehring. In der Freizeit widmet er sich seinem Garten und der Ausbildung von Therapiehunden.

**W**olfgang Gressel, BEd MA hat mit 1. September 2020 das Zepter der 1954 gegründeten Landesberufsschule Bad Gleichenberg - Kulinarik & Tourismus übernommen. „Es erfüllt mich mit Freude in die Fußstapfen von Mag. Josef Schellnegger zu treten und dieses in den letzten Jahren innovativ ausgebaut Haus übernehmen zu dürfen!“ sagt Wolfgang Gressel, ergriffen von seiner Betrauung zum Direktor.

Gemeinsam mit seiner Stellvertreterin Karin Stranzl, BEd MSc wird er die Geschicke lenken und mit viel Feingefühl, einer offenen Kommunikation und dem umfassenden Blick auf das große Ganze die Schule leiten.

Er hat viele Jahre selbst als Berufsschullehrer in Tirol und Kärnten gearbeitet sowie an der Pädagogischen Hochschule Kärnten – Viktor Frankl Hochschule die „Schule.Leitung.Akademie.“ und den Bereich Mediation geführt. Einschlägige Erfahrung in Gastronomie und Hotellerie hat er in renommierten Betrieben im In- und Ausland gesammelt. Dies, wie auch die Ausbildung zum eingetragenen Mediator qualifizieren ihn für die Bewältigung seiner vielfältigen Aufgaben und die Führung von rund 85 Kolleginnen und Kollegen und ca. 1.500 Schülerinnen und Schüler.

Die Landesberufsschule Bad Gleichen-

berg - **Kulinarik & Tourismus** ist seit vielen Jahren ein Traditionshaus und weit über die Grenzen hinaus bekannt, nicht zuletzt durch ihre motivierten Schülerinnen und Schüler, die regelmäßig bei bundesweiten und internationalen Wettbewerben als Siegerinnen und Sieger triumphieren.

**„Im Zentrum meiner Arbeit und meiner Entscheidungen werden die Schülerinnen und Schüler, Lehrerinnen und Lehrer, sowie alle Mitarbeiterinnen und Mitarbeiter der Schule stehen. Der Mailandsaal soll einen Ankerpunkt zwischen der Region Gleichenberg und der Schule bilden. Die Vermietung soll zukünftig einen klaren Mehrwert für die Ausbildung der Schülerinnen und Schüler bieten,“** sagt Wolfgang Gressel.

*„Ich darf ein tolles Team übernehmen. Mein Führungsstil ist nach meinen persönlichen Werten auf Augenhöhe, transparent, konsequent, kommunikativ, wie auch klar und bestimmt. Ich habe viele Ideen in alle Richtungen, aber alles zu seiner Zeit!“* sprudelt es aus dem eloquenten und überaus motivierten frisch gebackenen Schulleiter.

**Wir wünschen Herrn Gressel, BEd MA für die neue, herausfordernde Aufgabe viel Erfolg und eine geschickte Hand im Miteinander mit den Kolleginnen und Kollegen!**

### LANDESBERUFSSCHULE Bad Gleichenberg KULINARIK & TOURISMUS



ÜBER  
43.000  
ABSOLVENTEN

**WKO**  
Lehringehäuse  
STEIERMARK

Das Land  
Steiermark



#### KONTAKTDATEN FÜR DIE INSERATE

Tel: +43 664 / 24 48 536, Mail: bgn@bad-gleichenberg.gv.at



# HOF HOCH ZEIT



24h-Hofladen · Hochzeitsschauraum

## NEUERÖFFNUNG

Hof | Hoch ZEIT | C-Events – 24 Stunden/7 Tage die Woche geöffnet

### Hofladen: Es erwarten euch köstliche Schmankerl von unseren Bauern aus der Region

Saftige Karrees, würzige Kümmelbraten, Schinkenspezialitäten, zünftige Speckvariationen, traditionelle Selch- & Stangenwürste, herzhaft geräucherte Dauerwürste, Aufstriche, Käse, Milch & Milchprodukte, Marmeladen & Honig, Kernöl & Essig, Kåferbohnen, Spargel, Eier, hausgemachte Nudeln, Reis, frisches Gemüse, Mehlspeisen, Chutneys und erfrischende Fruchtsäfte.

Jeden Montag ab 17.00 Uhr und Freitag ab 12.00 Uhr begrüßt euch bei uns im Hofladen der wohlige Duft von frisch gebackenem Bauern-, Dinkel-Vollkorn- und Roggenbrot.

Gerne bereiten wir auf Vorbestellung auch kalte Platten, Brötchen oder Geschenkkartons für euch zu.

### Hochzeitsschauraum:

In mitten der vielen schmackhaften Produkte haben wir unsere Dekorationsartikel für eure Hochzeit mit eingebaut. Traubögen, Candybar, Tischdekorationsbeispiele - liebevoll gestaltet - um euch eine Vorstellung davon zu geben wie euer großer Tag aussehen kann.

Schaut einfach herein und nehmt euch ein wenig Zeit zum Schmökern & Gustieren.

Öffnungszeiten: 24 Stunden, 7 Tage die Woche

Ab sofort für Sie geöffnet.



Hof | Hoch ZEIT | C-Events  
direkt an der B66 – Taxberg  
Carina Feigl, BA  
Alte Poststraße 3, 8344 Bad Gleichenberg  
Tel.: 0043 (0) 664 430 87 82  
E-Mail: office@c-events.at, Web: www.c-events.at



Raiffeisenbank  
Region Feldbach



Das Team der Bankstelle  
Bad Gleichenberg wünscht  
schöne Feiertage und ein  
erfolgreiches neues Jahr!

### Öffnungszeiten:

Montag, Dienstag, Donnerstag, Freitag:  
08:00 - 12:00 und 14:30 - 16:30 Uhr  
Mittwoch: 08:00 - 12:00 Uhr

### Beratungszeiten:

Montag - Freitag: 08:00 - 19:30 Uhr  
(nach Terminvereinbarung)

### Kontakt:

03152-4222-0  
info.38497@rb-regionfeldbach.at



V.l.n.r.: Prok. Karl Deutsch - Leitung Firmenkundenbetreuung, Gerhard Posch - Bankstellenleiter, Katharina Sampt - Finanz- und Vermögensberatung, Kevin Geisler - Kundenberatung, Gerhard Habersack - Geld- und Kontoservice





## Pflege des Soldatenfriedhofes in Trautmannsdorf durch Kameraden des ÖKB Trautmannsdorf

Wie jedes Jahr, wurde auch heuer wieder der Soldatenfriedhof in Trautmannsdorf von einigen Kameraden des Ortsverbandes Trautmannsdorf in vorzüglicher Weise betreut und gepflegt. Diese Betreuungstätigkeit nimmt viel Zeit und Arbeit in Anspruch. Sei es das Rasenmähen, der Grünschnitt der Hecken oder insbesondere auch die Grabpflege. Alle Gräber des Soldatenfriedhofes wurden zu Allerheiligen im Gedenken an die gefallenen Soldaten mit einem Blumenstock und einer Kerze geschmückt. Die Kerzen wurden in der Nacht zu Allerseelen angezündet.

Größter Dank wird daher vom Vorstand des ÖKB Trautmannsdorf den Kameraden August ULRICH, Engelbert SCHOBER, Johann GUTMANN, Johann POCK und Otto POCK, die sich der Pflege des Soldatenfriedhofes und der dortigen Gräber angenommen haben, ausgesprochen.



Die fleißigen Kameraden des OV Trautmannsdorf: von links August Ulrich, Engelbert Schober, Johann Gutmann, Johann Pock und Otto Pock

Österreichischer Kameradschaftsbund  
Landesverband Steiermark  
Ortsverband Trautmannsdorf  
3142 Trautmannsdorf  
Tel: 03139 41000 - 0664 42 77008  
www.oekb-trautmannsdorf.at

Geschätzte Kameraden,  
recht herzlichen Dank!  
Für den ÖKB Trautmannsdorf:  
**Franz FUCHS, ObmStv**



Geschmückte Gräber am Soldatenfriedhof



Soldatenfriedhof am Abend zu Allerheiligen 2020



KONTAKTDATEN FÜR DIE INSERATE

Tel: +43 664 / 24 48 536, Mail: bgn@bad-gleichenberg.gv.at





## Kameraden des ÖKB-Ortsverbandes Trautmannsdorf feierten ihren runden Geburtstag.

Einige Kameraden des ÖKB-Ortsverbandes Trautmannsdorf feierten im heurigen Jahr ihren runden Geburtstag. Der Vorstand des ÖKB hatte die große Ehre, den Jubilaren dazu herzlichst gratulieren zu dürfen.

So überbrachten wir die herzlichsten Glückwünsche der Kameradinnen und der Kameraden sowie des gesamten ÖKB-Vorstandes und wünschten den Jubilaren zu ihrem Fest alles Gute, vor allem aber viel Gesundheit, Glück und Zufriedenheit.

### Gratuliert wurde:

zum **70. Geburtstag** den Kameraden **Bund Rupert** aus Trautmannsdorf, **Fasching Johann** aus Steinbach, **Fink Friedrich** aus Waldsberg und **Scheinost Alfred** aus Wilhelmsdorf

zum **75. Geburtstag** den Kameraden **Fortmüller Franz** und **Sprengelleiter Kirwasser Franz**, beide aus Trautmannsdorf

zum **80. Geburtstag** den Kameraden **Hackl Michael** aus



v.l.: ObmStv. Franz Fuchs, Jubilar Rupert Bund und Sprengelleiter Franz Kirwasser

Merkendorf, **Maier Johann** und **Schicho Alfred**, beide aus Steinbach und **Straßgürtl Walter** aus Bad Gleichenberg.

Sprengelleiter und Kantineur Franz Kirwasser, nochmals herzlichst für ihr Wirken um den Ortsverband, wünscht Ihnen weiterhin viel Kraft und alles Gute für die Zukunft.

Der Ortsverband Trautmannsdorf bedankt sich bei den Jubilaren, insbesondere bei

Für den Ortsverband:  
**Franz FUCHS, ObmStv**



v.l.: Fr. Kirwasser, Jubilar Sprengelleiter Franz Kirwasser, ObmStv Franz Fuchs und Obm Josef Mahler



v.l.: Obm Josef Mahler, geschäftsf. BezObm Günter Schneider, Jubilar Johann Maier, Sprengelleiter Willi Mahler und ObmStv Franz Fuchs

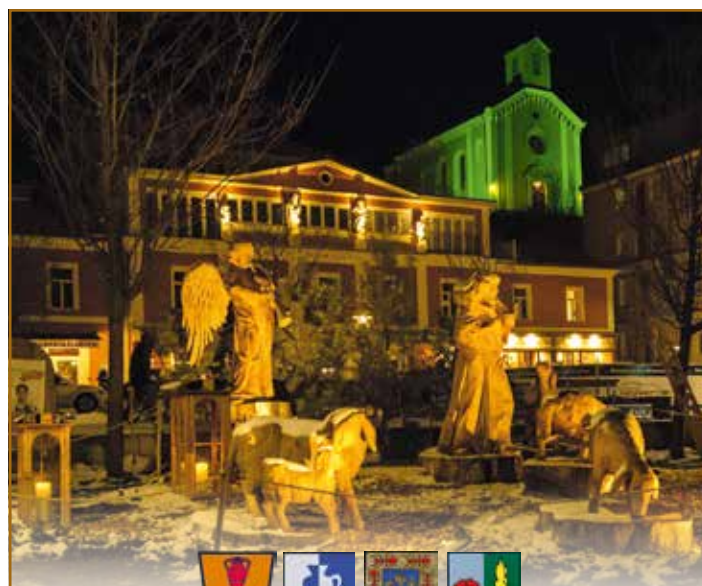

*Der Amtsleiter Mag. Dietmar Sieger und alle Bediensteten der Gemeinde Bad Gleichenberg wünschen allen Bürgerinnen und Bürgern ein frohes Weihnachtsfest und ein gesundes Jahr 2021!*





## Österreichischer Kameradschaftsbund Ortsverband Bairisch Kölldorf/ Bad Gleichenberg

### Jahresrückblick des Kameradschaftsbundes

Die Rückschau für das Jahr **2020** ist zu halten. Bedingt durch die Maßnahmen der **Covid-19** Pandemie wurde viele Veranstaltungen abgesagt. Im Ortsverband wurden nur wenige Vorstandssitzungen bei wichtigen Neuerungen seitens des ÖKB-Bez. Vorstandes durchgeführt und die Weisungen dann an die Kameraden weitergegeben. Der Vorstand (der **Obmann** mit den jeweiligen **Sprengelleitern**) des Ortsverbandes, ließ es aber sich nicht nehmen, den vielen **Jubilaren** zum **70**, **75iger** und **80iger** zu gratulieren und ein Geschenk und die besten Glückwünsche des Vorstandes sowie viel Gesundheit seitens des Ortsverbandes, zu überbringen.

Im **Dezember** wird je nach der Lage der Corona-Pandemie zum Ausklang des Jahres vielleicht eine kleine **Adventfeier** des Ortsverbandes abgehalten. In dieser besinnlichen Stunde wird noch einmal eine kleine **Rückschau** gehalten, und mit den Kameraden in vorweihnachtlicher Stimmung das auslaufende Jahr verabschiedet.

So wollen wir das Jahr **2020**



80iger Kam. Franz Köldorfer

ausklingen lassen, zur **Kameradschaft**, zu unserer **Tradition** und zum **Heimatgedanken** stehen.

Zum bevorstehenden **Weihnachtsfest**: Möge Euch, den Familien, den Mitarbeitern und natürlich allen Kameraden ein besinnlicher Advent zu einem gesunden und gesegneten Weihnachtsfest überleiten.

Mit diesen Gedanken wünscht der **Vorstand** des **ÖKB** Euch allen Friede und Segen zur **Weihnacht**, aber vor **allem** ein **gesundes Jahr 2021**.



80iger Kam. Rudolf Triebel



70iger Kam. Willi Trammer



70iger Kam. Franz Roppitsch





## Österreichischer Kameradschaftsbund Ortsverband Bairisch Kölldorf/ Bad Gleichenberg

Jahresrückblick des Kameradschaftsbundes



Teilnahme am ÖKB Schußmeister-Seminar in Straß

Mit unserem Motto: " **Kameradschaft** – v e r b i n d e t ! "

Für den Ortsverband: f.d.Ri.d.Ausf. **Der Pressereferent G. A. HÖRMANN**

### Liebe Leserinnen und Leser

Der Stille Advent und Weihnachten stehen heuer unter einem anderen Stern. Adventmärkte, Nikolausfeiern, Besuche bei Freunden und Verwandten können heuer nicht so stattfinden, wie wir es gewohnt sind. Mehr denn je ist die Adventzeit heuer eine Rückbesinnung auf das Wesentliche: Die Familie, unser persönliches Lebensumfeld, unseren Lebensraum.

Unter diesem neuen Stern bekommt der soziale Zusammenhalt in der Region eine besondere Bedeutung. Gerade in schwierigen Zeiten ist es gut zu wissen, dass man auf die Familie, auf Freunde, Nachbarn oder die Dorfgemeinschaft zählen kann.

Im Steirischen Vulkanland setzen wir schon seit vielen Jahren auf die menschliche Zukunftsfähigkeit, mit Themen wie Familienfreundlichkeit, Oma-Opa-Universität, Ehrenamt, immaterielles Kulturerbe und entsprechenden Bildungsangeboten. Wir wünschen Ihnen einen besinnlichen stillen Advent!

*Ihr Vulkanland-Team*



*Ein erfolgreiches Jahr 2021  
verbunden mit Gesundheit und Freude  
wünschen wir der gesamten Bevölkerung  
unserer Gemeinde.*

**Bürgermeisterin Christine Siegel  
Vzbgm. Ing. Michael Karl  
2. Vzbgm. Werner Jogl  
Gemeindekassier Mag. Reinhard Wurzinger  
GV Andreas Pözl und die  
Gemeinderätinnen und Gemeinderäte**



## Erstes Herbst Open-Air der Trachtenmusikkapelle Trautmannsdorf

Am Sonntag, dem 18. Oktober war es endlich soweit! Die Musikerinnen und Musiker durften nach langer musikalischer Pause endlich wieder vor Publikum auftreten! Das erste Herbst Open-Air im Herzen von Trautmannsdorf, am Trauteums-Vorplatz ging nach intensiver Probenarbeit über die Bühne!

Wenn auch nicht in gewohnter Art und Weise, aber umso vollgepackter mit vielen Emotionen und tollen musikalischen Darbietungen der TMK Trautmannsdorf und der Gastsängerin Ulrike Tropper-Hernach, wurde das Publikum auf eine Reise durch die österreichische Musik-Landschaft mitgenommen. Neben symphonischer Blasmusik und traditionellen Polka- und



Marschklängen, bezauberte die Trachtenmusikkapelle mit ihrer Solistin Ulrike Tropper-Hernach mit Highlights aus Musical und Film das begeisterte Publikum.

Die vielen emotionalen Reaktionen der Gäste nach dem Konzert bewiesen, dass sich der große Aufwand und der Wille, dieses Konzert in herausfordernden Zeiten auf die Beine zu stellen, auf jeden Fall gelohnt haben. Natürlich sind auch die Musikerinnen und Musiker der Trachtenmusikkapelle sehr glücklich, dass dieses Konzert stattfinden konnte und sie mit ihrem großen musikalischen Engagement dem Publikum viel Freude und Kraft schenken konnten.

## Freilichtmuseum Trautmannsdorf

Mispel (Mespilus): Ein spätreifendes Hausmittel

Die **Mispel** stammt aus dem **Orient**, kam aber sehr früh zu uns und kann als **Wildfrucht** bezeichnet werden. Im Volksmund auch „**Hespel**“ oder „**Aspele**“ genannt, ist eine **Steinfrucht**. Das Obst gedeiht meist auf dornige Sträucher oder kleine Bäume und ist eine Art Rosengewächs. Die großen Blüten sind weiß mit mehligem, braunem walnussgroßer Frucht. 30 bis 40 Arten sind davon bekannt. Diese unterteilen sich in kurzgestielte **Apfelmispeln** und langgestielte **Birnenmispeln**. Jede Frucht enthält etwa zwei bis fünf Steine. Die Früchte sind bei der Reife sehr herb, werden aber teigig und schmackhaft, wenn sie **mehrmals vom Frost heimgesucht werden**. **Mispeln** zählen zu den **gesündesten Fruchtarten**. Sie sollen in **keinem Hause fehlen**, schreiben viele Ärzte. Hervorragende Wirkung bei **Durchfall** und **Frauenkrankheiten**. Fachleute empfehlen drei bis vier Früchte pro

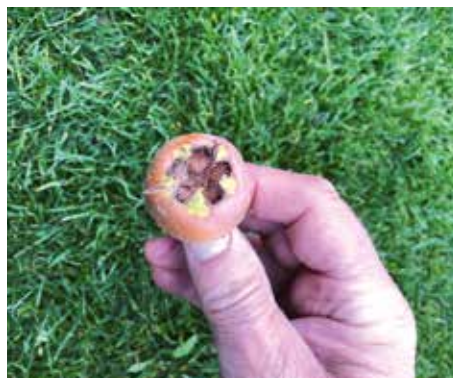

Tag. Das sehr zähe Holz des Stammes eignet sich gut für Drechselarbeiten. Nach dem Krieg mussten wir Schüler immer diese Früchte einsammeln und unsere Eltern verkauften dieses Heilmittel an erfahrene Apotheker aus Feldbach. Heute findet man kaum noch Mispelbäumchen oder Sträucher in unserer Gegend.

**Trautmannsdorfer Apfelmispeln**  
Ernte 2020







## Bergkameraden „Enzian“

Wir Bergkameraden „Enzian“ haben den **Walderlebnispfad** auf den **Gleichenbergerkogel** samt **Mühlsteinbruch**, **Aussichtswarte**, **Enzianhütte** und dem **Bergkreuz** gereinigt, um für alle Gäste und Wanderfreunde eine schöne und erholende Natur vorfinden zu lassen. Nur so kann der Naturliebhaber unser schönes **Bad Gleichenberg** erleben und in guter Erinnerung behalten.

Die Erhaltung und Pflege des Walderlebnispfades ist uns Bergkameraden zur Verpflichtung geworden und wird von den „Enzianern“ alljährlich freiwillig und kostenfrei durchgeführt. Wir **Bergkameraden** wollen immer eine gute Zusammenarbeit zum Wohle der Bevölkerung und der Gemeinde **Bad Gleichenberg** repräsentieren.

Die alljährlich durchgeführte **Sternwanderung** auf den **Mühlsteinbruch** konnte bedauerlicher Weise wegen der **CORONA - Pandemie** im Mai **2020** nicht durchgeführt werden. Ein späterer Zeitpunkt war leider wegen der **Veranstaltungsverordnung** nicht mehr gegeben.

Wir hoffen, dass die **7. Sternwanderung**, die für den **30. Mai 2021** geplant und im **Terminkalender-2021** eingetragen ist, mit allen Wanderfreunden durchgeführt werden darf. **Abmarsch** wird wie in den Vorjahren um **13.30 Uhr** sein. **Eine Begleitperson erwartet Sie** bei den **Ausgangspunkten**: Kurort-Musik-Pavillon, Bauernhansl, Kulmberghof, Gleichenberg-Dorf. Für Jause und Getränke sowie eine musikalische Unterhaltung wird bei der **Enzian-Hütte** auf dem **Mühlsteinbruch** von den Bergkameraden „Enzian“ gesorgt. Wir Bergkameraden „Enzian“ freuen uns auf eine zahlreiche Beteiligung – **Danke !**

Die **Bergkameraden-Enzian** haben ein neues **Vereins-Mitglied** per 01.02.2020.  
Wir freuen uns sehr Herrn **HARRICH Markus** bei uns begrüßen zu dürfen.  
Herr Harrich hat sein Interesse an unserem Vereinleben bekundet und will bei der Kameradschaft teilhaben und ist eine Bereicherung für die **Bergkameraden-Enzian – Berg Heil !!**

Einen **Dank** wollen die Bergkameraden **Enzian** noch an den Gemeindevorstand von **Bad Gleichenberg**, im Besonderen an Frau **IEGEL Christine** aussprechen - für die alljährliche **Vereinsförderung** und Unterstützung bei Gerätschaft für Wegereinigung -**Danke**.

Die **Bergkameraden „Enzian“** mit ihrem Obmann Franz **Maderer** wünschen der gesamten Ortsbevölkerung, den Gästen und Wanderfreunden einen guten Jahreswechsel „**2020/2021**“ sowie **viel Gesundheit** und viel Freude an unserer schönen Heimat – **Bad Gleichenberg**.

**Bergkameraden „Enzian“**  
Franz **Maderer** – Obmann

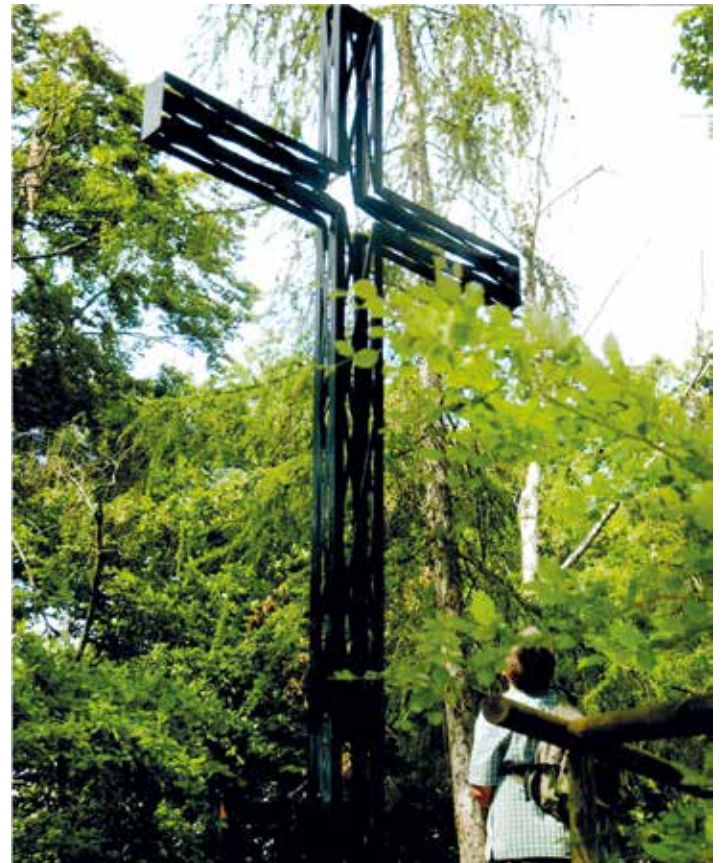

Senioren- & Pflgeresidenz  
**BLAUE VILLA** beim Kurpark  
**BAD GLEICHENBERG**



*Klasse  
statt Masse!*



**Herzlichkeit ♥ Geborgenheit ♥ Zufriedenheit**

### Ihre Angehörigen in SICHEREN Händen!

Die Pflege und Fürsorge von Menschen ist eine besonders verantwortungsvolle Aufgabe, der wir uns mit vollem Einsatz und großer Leidenschaft täglich widmen.

In der Senioren- & Pflgeresidenz Blaue Villa setzen wir alle Maßnahmen, um für höchste Sicherheit und Gesundheit unserer Bewohner\_innen, aber auch unserer Mitarbeiter\_innen zu sorgen. Das beweist etwa auch unsere Zertifizierung der Aktion „Saubere Hände“ vom steirischen Gesundheitswesen.

8344 Kaiser-Franz-Josef-Str. 30, 03159/4404, [pflgeheim@blauvilla.at](mailto:pflgeheim@blauvilla.at)

[www.blauvilla.at](http://www.blauvilla.at)

BlaueVilla

blauvillabadgleichenberg



**KONTAKTDATEN  
FÜR DIE INSERATE**

Tel: +43 664 / 24 48 536, Mail: [bgn@bad-gleichenberg.gv.at](mailto:bgn@bad-gleichenberg.gv.at)



## Wieder Medaillen für Trautmannsdorfer Imker



Auch in diesem Jahr dürfen wir unseren Trautmannsdorfer Imkern zu ihren ausgezeichneten Honigen gratulieren. So wurde Herr Josef Trummer aus Hofstätten für seinen Lindenblütenhonig mit der Bronzemedaille und Herr Josef Haberl für seinen Blütenhonig und Honigtau- mit Lindenhonig bei der steirischen Honigprämierung mit zwei Goldmedaillen ausgezeichnet. Wir gratulieren nochmals sehr herzlich und wünschen den Beiden viel Gesundheit und noch viel Freude und Erfolg bei ihrem für uns allen wertvollen Hobby. Erhältlich ist dieses ausgezeichnete Naturprodukt bei unseren Imkern in Hofstätten 29 bzw. Trautmannsdorf 32.

## Winterruhe!?

Der Herbst ist gegangen und der Winter ist angebrochen. Normal eine ruhige Zeit für die Bienen und den Imker. Doch ist wirklich alles normal – wer wagt es auszusprechen was normal ist und was unnormal?

Ich als Imker denke mir oft, welche Gedanken durch so einen Bienenstock wohl gehen mögen. Mal kühlt es ab und die Bienen hängen sich wie gewohnt auf eine Wintertraube zusammen, wechseln von außen nach innen, halten sich so gegenseitig warm. Tags darauf wird es wieder warm wie im Frühling. Ist der Winter schon vorbei? In unseren Breitengraden bereitet das Klima den kleinen freundlichen Biene Majas auch immer mehr Kopfzerbrechen. Und so geht es auch dem Imker. Ständig muss er auf der Hut sein, seine Millionen von Freunden beobachten, nachsehen ob es ihnen wohl gut geht. So wie Covid 19 vor nichts Halt macht, so machen auch Parasiten bei den Bienen vor nichts Halt. So wie der Mensch es sich gemütlich macht im Inneren der Räumlichkeiten so tun es auch die Bienen. Doch etwas ist anders. Wir haben verlernt das zu Hause zu genießen. Aber unsere kleinen Freunde lieben das Sozialgefüge, doch nur im engen und eigenen Kreis, zum gegenseitigen Schutz.

Diesen Gedanken gebe ich Euch mit. Nehmt Euch Zeit, für Euch, für die Familie und die Kinder. Findet innere Ruhe um besinnlich zu werden. Vor allem in den engeren Kreisen. Wärmt Euch gegenseitig und wechselt einander ab – wie die Bienentraube.

Dann möge das Frühjahr kommen und wir sehen die Welt mit anderen Augen.

Gedanken aus einem Bienenstock von Helmut Hatz

Auf Grund der Covid-19 Pandemie konnten wir eine konstituierte Sitzung erst im Sommer durchführen, wobei die Vorstandsbesetzung in ihrem Amt des BZV-Bad Gleichenberg abermals für die nächsten zwei Jahre bestätigt wurde.

Die Imker und Imkerinnen des BZV-Bad Gleichenberg wünschen allen Gleichenbergerinnen und Gleichenbergern, unseren treuen Kurgästen und Touristen sowie den Bürgerinnen und Bürgern der umliegenden Gemeinden ein friedvolles, frohes Weihnachtsfest. Bleibt gesund und Prosit 2021!

Obmann: Franz Hatz  
Schriftführer: Helmut Hatz



Neuer Vorstand



## Toller Start der neuen Saison!

Nach dem Rücktritt von OSM Franz Hermann übernahm interimistisch **Graf Gerald** die Obmannstätigkeit.

Der erste geschossene Bewerb der neuen Saison war die erstmals im eigenen Verein ausgetragene Österreichische Vereinsliga.

Bei diesem österreichweiten Wettkampf der über fünf Runden geht, konnten nach der ersten Runde unsere Luftpistolenschützen in der Mannschaft bestehend aus GRAF GERALD, LANG WALTER, WINKLER RUPERT, ERTL SANDRA und TURNER DOMINK von 42 gestarteten Vereinen den 13. Platz belegen.

Die erste Runde der Österreichischen Vereinsliga fand im Oktober 2020 statt. An diesem österreichweiten Bewerb nahmen in den Disziplinen Luftpistole und Luftgewehr insgesamt 113 Mannschaften aus allen Bundesländern teil.

Über fünf Monate mit Start im Oktober wird pro Monat im jeweiligen Verein ein Mannschaftsergebnis geschossen, elektronisch übermittelt und gesammelt verarbeitet.



Die besten vier Mannschaften je Klasse bestreiten am Ende der fünf Runden ein Online Finale.

In der jetzigen Zeit ist das eine tolle Möglichkeit in sportliche Konkurrenz zu treten.

*Zusammenhalt, das Band der Welt, an das sich  
Trost und Hoffnung hält.*



*Ein besonderes 2020 neigt sich dem Ende zu und viele neue Erfahrungen haben die letzte Zeit geprägt. Gestärkt und mit Zuversicht blicken wir in das kommende Jahr und wünschen Ihnen Kraft und freundvolle Momente. Heuer erwarten uns entspannte Weihnachten mit viele schönen Gedanken an Dinge, die uns wichtig sind.*

*Besinnliche Weihnachten und Gesundheit im Neuen Jahr  
wünschen Ihnen  
Familie Tropper-Scheer*

**GASTHOF SCHEER**  
FERIENDOMIZIL

Haag bei Merkendorf 15  
8344 Bad Gleichenberg  
urlaub@gasthofscheer.at  
www.gasthofscheer.at

**EMMAQUELLE**  
THERMENHOTEL

Untere Brunnenstraße 36  
8344 Bad Gleichenberg  
thermenhotel@emmaquelle.at  
www.emmaquelle.at



# Branddienstleistungsprüfung der Freiwilligen Feuerwehr Bairisch Kölldorf



Gold



Silber







Die Feuerwehr Bairisch Kölldorf unterzog sich am 10.10.2020 einer Branddienstleistungsprüfung mit vier Gruppen (zwei Gruppen in Bronze, eine Gruppe in Silber und eine Gruppe in Gold). Alle Teilnehmer der vier Gruppen absolvierten die Prüfung fehlerfrei. Das Üben für diese Prüfung in der Coronazeit war nicht einfach aber es hat geklappt wie das Bewerterteam feststellte. Zur bestandenen Prüfung gratulierten die vier **Bewerter (ABI Stürzer HBI Scheucher, HBI Haas und HBI Frauwallner), Vizebürgermeister Werner Jogl, ABI Stefan Puntigam und HBI Robert Prutsch** herzlichst. Ein besonderer Dank gilt **BI Erich Paul** für die Ausbildungsarbeit.



Bronze

Weiters möchte sich die Freiwillige Feuerwehr Bairisch Kölldorf bei der Gemeinde sowie auch bei der Bevölkerung, trotz des schwierigen Jahres, auf das herzlichste für die Unterstützung bedanken. Ein besinnliches Weihnachtsfest und einen guten Rutsch ins Neue Jahr 2021 wünscht die gesamte Feuerwehr.



Bronze

*Herzlichen Dank für Ihr Vertrauen !  
Ein schönes Weihnachtsfest & viel Gesundheit im Neuen Jahr !  
wünschen die MitarbeiterInnen vom Team Reicht*



**GAS SANITÄR HEIZUNG LÜFTUNG**  
Jennersdorf | Bad Gleichenberg



## Freiwillige Feuerwehr Bad Gleichenberg

**2020** stellt für alle Teile der Gesellschaft eine nie dagewesene Herausforderung dar. Auch die Feuerwehren mussten umdenken und das Jahresgeschäft an die Situation rund um Corona und die notwendigen Maßnahmen anpassen. So fielen in diesem Jahr, beide Veranstaltungen der Freiwilligen Feuerwehr Bad Gleichenberg, der Fetzenmarkt und der Florianiführerschoppen, der Pandemie zum Opfer.

In den Sommermonaten erlaubte die allgemeine Situation wieder vermehrte Tätigkeiten und so hielten sich die Kameraden mit Übungen in

Kleingruppen und Überprüfungen wie dem alljährlichen ÖFAST (Anmerkung: Atemschutzüberprüfung) fit.

Zur Pflege der Kameradschaft fand am 19.09.2020 der Wandertag unserer Feuerwehr in nahezu gewohnter Manier statt. Abstand und Eigenverantwortung waren Wegbegleiter, als 18 Kameraden und Mitglieder der Feuerwehrfamilie von der Kegelbahn in Gleichenberg-Dorf loswanderten. Der erste Stopp war bereits beim neuen Standort der **Firma Mandlbauer Bau GmbH**, wo wir von unserem Kameraden **Franz Berghold** eine Führung am Firmen-

gelände erhielten. Über das Zentrum von Bad Gleichenberg, vorbei am ehemaligen Rüsthaus unserer Feuerwehr ging es zur Bäckerei Ertl in den Ortsteil Merkendorf. **Manfred Ertl**, Bäckermeister und Kamerad unserer Wehr, verköstigte die fleißigen Wanderer in seinem Lokal. Mit dieser Stärkung traten die Männer und Frauen den Rückweg über Waldsberg und Trautmannsdorf zurück zur Kegelbahn an. Den Abschluss bildete ein gemeinsames Abendessen in den Räumlichkeiten dieser, zu dem **HBI Michael KARL** und **OBI Peter Trummer** gesamt 35 Anwesende begrü-

ßen durften. Die Verpflegung durch das Team des Kegelvereins bildete den krönenden Abschluss eines gelungenen Tages und war wie sooft zuvor bestens koordiniert und organisiert.

Ogleich das Jahr 2020 für die Kameraden und Kameradinnen durch den Wegfall der beiden Veranstaltungen „ruhiger“ ausfiel, bedanken wir uns auch an dieser Stelle für die stete Unterstützung und Mithilfe bei allen Veranstaltungen und freuen uns und hoffen auf ein Wiedersehen bei unseren Veranstaltungen und denen unserer Nachbarwehren im Jahr 2021.







Die **Freiwillige Feuerwehr Bad Gleichenberg** wünscht ihren Patinnen, allen Gönnern und Wohltätern, der gesamten Bevölkerung aber auch den Gästen und Freunden aus Röthenbach an der Pegnitz ein gesegnetes, friedvolles Weihnachtsfest, viel Glück, Erfolg und vor allem Gesundheit für das kommende Jahr!



**DRUCKHAUS  
SCHARMER**

GRAFIKDESIGN  
DIGITAL- UND OFFSETDRUCK  
XXL-DIGITALDRUCK  
WERBETECHNIK

**FROHE WEIHNACHTEN**

**und ein gesundes neues Jahr**

**wünscht Ihr REGIONALER Druckpartner!**

**Feldbach | [www.scharmer.at](http://www.scharmer.at) | Fürstenfeld**



## Jahresrückblick der FF Trautmannsdorf

Ein Jahr voller Herausforderungen und Verluste neigt sich dem Ende zu.

Ein Jahr voller Schmerz und Trauer. Wir trauern um HFM Harald Fuchs, HFM Michael Schneider, LM A.D. Josef Hötzl und HFM Mario Kobale. Ein Jahr mit schwierigen und belastenden Einsätzen.

Ein Jahr ohne Übungen und Leistungsbewerbe unserer Feuerwehrjugend. Ein Jahr ohne Veranstaltungen, ohne finanzielle Einnahmen. Und das trotz vermehrter Ausgaben an Schutzausrüstung aufgrund der Pandemie. Die geplante Rüsthaussanierung konnte nicht durchgeführt werden und wird auf unbestimmte Zeit verschoben.

Gerade in so einem Jahr wie diesem, sind freiwillige Feuerwehren vermehrt auf Spenden der Bevölkerung angewiesen. Diese können beim jährlichen Steuerausgleich abgesetzt werden.

Wir hoffen auf ein gutes Jahr 2021. Ein Jahr, ohne Mindestabstand und Schutzmaßnahmen. Ein Jahr, im Kreise unserer Familie, Freunde und Kameraden.

**Die Kameraden der Freiwilligen Feuerwehr Trautmannsdorf wünschen der gesamten Bevölkerung ein gesundes, friedliches und erfolgreiches Jahr 2021. Gut Heil.**



## Neue Pflegeheimseelsorgerin der Region Südoststeiermark

Pastoralreferentin Michaela Baumgartner

- Seit 01.09.2020 Regionalreferentin für Pflegeheimseelsorge der Katholischen Kirche Steiermark (24 Alten- & Pflegeheime in der Region Südoststeiermark)
- Seelsorgerin in den Alten- & Pflegeheimen adcura Pertlstein und Blaue Villa Bad Gleichenberg

**„...die leisen Kräfte sind es, die das Leben tragen“**

Romano Guardini

*In der Stille geschehen die großen Dinge, nicht im Lärm und Aufwand der äußeren Ereignisse, sondern in der Klarheit des inneren Sehens, die leisen Kräfte sind es, die das Leben tragen.*

**„Wenn ich Alten- & Pflegeheim höre, dann denke ich ...“. Wie würden Sie diesen Satz weiterführen? Vielleicht denken Sie ja auch darüber nach, weil sie „der Welt der Alten- & Pflegeheime“ häufiger begegnen:**

- als Mitarbeiter/in in der Altenpflege,
- als Besucher/in eines Alten- & Pflegeheimes,
- als ehrenamtliche Mitarbeiter/in in einer Einrichtung,
- als Angehörige oder Angehöriger,
- als junger Mensch, der einen Beruf in der Altenpflege ergreifen möchte,
- als interessierter und engagierter Christ.

Alter und Altern sind in unserer Gesellschaft umstrittene Begriffe geworden. Denn viele wollen alt werden, aber kaum jemand will alt sein. Aber was heißt eigentlich „altern“? Altern ist an sich kein Rückgang, sondern ein Ausreifen, mehr ruhen als schaffen. Altern heißt hergeben, bevor es einem mit Gewalt genommen wird.

Die Bibel stellt das Alter als günstige Zeit vor, um das Abenteuer des Menschen zu vollenden. Alter ist jener Zeitraum, in dem sich Erfahrungen verdichten. Der Mensch kann den Sinn des Lebens besser erfahren und zur „Weisheit des Herzens“ gelangen.

Der Auftrag der Pflegeheimseelsorge hat seine Wurzel im Auftrag und Beispiel Jesu: Im Leben Jesu hatten die Kranken eine zentrale Bedeutung. In dem Wort: „Ich war krank und ihr habt mich besucht!“ (Mt 25,36) identifiziert sich Jesus mit allen kranken Menschen. Die Heilung an Leib und Seele, die Kranke in der



Für Sie erreichbar unter:  
+43 676 8742 6915

michaela.baumgartner@graz-seckau.at



Begegnung mit ihm erfahren, wurde für viele zum Zeichen des Wirkens Gottes. Jesus gab den Auftrag: „Heilt die Kranken!“ (Lk 10,9). **Heutige Pflegeheimseelsorge konkretisiert diesen Auftrag, in dem sie eingeht auf die „Bedürfnisse jener, die leiden, und jener, die Sorge für sie tragen“.** Dabei werden persönliche, religiöse, kulturelle und gesellschaftliche Ressourcen berücksichtigt.

Als die alten Menschen die Seelsorger/innen am meisten gebraucht hätten, durften diese nicht zu ihnen. Die Verankerung der Altenheimseelsorge muss durch Corona neu bestimmt werden. In vielen Bereichen konnte der Kontakt über digitale Medien hergestellt werden. Im Altenheim ist das schwieriger, wo oft ein sehr großer Teil der Bewohner/innen an Demenz leidet. Diese Personengruppe kann durch digitale Medien jedoch nur schwer erreicht werden. Im Altenheim braucht es vielmehr den ganz persönlichen Kontakt, die unmittelbare Nähe und das Berührtwerden, zum Beispiel durch das Anschauen, durch das Ansprechen mit Namen, durch das miteinander Reden oder dadurch, dass man den Menschen auf die Schulter greift, die Hand hält oder ein Kreuzzeichen auf die Stirn gibt.

**Meine Aufgaben für die Bewohner/innen sind:**

- Individuelle Begleitung
- Seelsorgliches Gespräch
- Unterstützung in Glaubens- und Lebensfragen
- Situationsgerechte Feiern und Gebete
- Begleitung in Übergangssituationen
- Sterbe- und Trauerbegleitung

*Gerne stehe ich für Fragen telefonisch sowie per Mail zu Ihrer Verfügung.*





## Konsistorialrat Pfarrer Fink feierte seinen 85. Geburtstag und sein 60-jähriges Priesterjubiläum

Im Kreise seiner Verwandten feierte Pfarrer Konsistorialrat Fink seinen 85. Geburtstag und sein 60-jähriges Priesterjubiläum in der Pfarrkirche Trautmannsdorf. Coronabedingt war es eine kleine aber sehr schöne Feier. Frau Bürgermeisterin Siegel sowie die Gemeinderätinnen und Gemeinderäte gratulieren recht herzlich und wünschen dem Jubilar Gesundheit und Wohlbefinden!



© Fotos: Pfarrer Fink mit seinen Priesterkollegen, der Familie und einigen geladenen Gästen



**RINDLER**  
Steuerberatung

*Ihr Steuerberater  
in Bad Gleichenberg.*

[www.rindler.at](http://www.rindler.at)





## Mit Abstand der beste Kick der Region: Das war der geBALLte Fußballherbst in Bad Gleichenberg

**E**s waren zunehmend schwierige Bedingungen, unter denen die Heimspiele des TUS Bad Gleichenberg in der Hinrunde der Regionalliga-Saison 2020/21 abgehalten werden mussten – und weil die Bundesregierung mit Anfang November das Aus für den Amateursport verkündet hat, konnte sie auch nicht vollständig zu Ende gespielt werden. Wir ziehen dennoch ein vorläufiges Resümee und werfen einen ersten Blick auf das sportliche Frühjahr, das hoffentlich wieder etwas mehr Normalität bringt.



© TUS Bad Gleichenberg / Bertram Mayer

Manchmal war beim Kicken auch der Blick nach oben gefragt.

„Die letzten Monate waren zweifellos keine einfachen. Wir sind allerdings froh, dass wir den Großteil der Spiele in der Hinrunde absolvieren konnten und in der Tabelle unter

den ersten fünf zu finden sind, was auch immer unser erklärtes Ziel war“, erklärt Obmann Jörg Siegel. Immerhin 12 von eigentlich vorgesehenen 15 Spielen in der Herbstrunde

konnten von Mitte August bis Ende Oktober absolviert werden. Was nicht zuletzt daran lag, dass ein umfassendes COVID-19-Präventionskonzept für die nötige Sicherheit im Spiel-

betrieb sorgte. „Mein Dank gilt daher allen Personen, die an der Erstellung und Umsetzung dieses Präventionskonzepts mitgewirkt haben – den Spielern, die nach einem Sieg bewusst auf überschwänglichen Jubel verzichtet haben. Den Trainern, die ihre Einheiten unter peniblen Auflagen gestaltet haben. Den Vorstandsmitgliedern, die sich tage- und nächtelang den Kopf zerbrochen haben, wie sie die Vorgaben der Bundesregierung richtig und am besten umsetzen. Den Funktionären und Helfern, die all das in Form von Plakaten, Hinweisen, Aushängen, Einbahnsystemen etc. im Stadion kommuniziert und verwirklicht haben. Und natürlich auch den Zuschauern, die sich diszipliniert an alle unsere Auflagen gehalten haben“, so Obmann Jörg Siegel.



Voller Einsatz auch bei strömendem Regen – das sind die Fans des TUS Bad Gleichenberg gewohnt.





**Die Top 5 und ein ÖFB-Cup-Platz bleiben das sportliche Ziel**

In der (allerdings nicht bereinigten) Tabelle hat sich der TUS Bad Gleichenberg im oberen Drittel angesiedelt,

auch zu den drei besten steirischen Vereinen zählt man. Allerdings müssen zumindest 15 der 30 Runden absolviert sein, um die Tabelle werten zu können. Das heißt, es ist anzunehmen, dass die ausstehenden

Spiele der Herbstrunde im Frühjahr nachgeholt werden – ebenso wie die restlichen 15 Spiele der Saison. Obmann Jörg Siegel hofft jedenfalls, dass die Bedingungen im Frühjahr besser sein werden

und die Saison sportlich zu Ende gespielt werden kann: „Wir zählen natürlich alle auf den herbeigesehten Fortschritt bzw. Durchbruch bei der Entwicklung eines Impfstoffs, damit wir möglichst



Verteidiger Michael Hochleitner voll und ganz in seinem Element.



Für die Spieler des TUS Bad Gleichenberg gab es im Herbst wieder einiges zu jubeln – immerhin sie durften bis Ende Oktober auch Körperkontakt haben.

**FPÖ**  
TEAM BAD GLEICHENBERG

**Robert Reitbauer**  
Gemeinderat

**Michael Wagner**  
Fraktionsführer

**Brigitte Ranftl**  
Gemeinderat

*Frohe Weihnachten*  
**UND EIN GESUNDES NEUES JAHR 2021**  
wünscht das Team der FPÖ Bad Gleichenberg





rasch wieder Fußball in der Form erleben können, wie wir ihn vor Corona gewohnt waren. Ich glaube, das wünschen sich alle, die den Fußball genauso lieben wie wir.“ Annähernder Normalbetrieb wäre für den TUS Bad Gleichenberg auch aus wirtschaftlicher Hinsicht wichtig. Im Herbst waren zuletzt ausschließlich zugewiesene und gekennzeichnete Sitzplätze erlaubt, außerdem galt am gesamten Areal eine Maskenpflicht für die Zuschauer, die aufgrund der reduzierten Kapazitäten noch dazu in deutlich geringerer Anzahl



Von den Fans gab es für die Erfolge wieder ordentlich Applaus.

in die Gleichenberg-Arena durften. Aufgrund der bevorstehenden Steirerderbys im Frühjahr ist die Hoffnung im Verein groß, dass wieder mehr Zuschauer zugelassen werden können – was logischerweise auch die reduzierten Einnah-

men aus dem Herbst etwas abfedern würde. Im Moment weiß allerdings niemand, wie es weitergeht. Der geplante Trainingsstart am 18. Jänner ist aus heutiger Sicht ebenso ungewiss wie jener der Meisterschaft am 5. März. Was bleibt, ist die Vorfreude auf attraktive Fußballmatches etwa gegen Kalsdorf, Deutschlandsberg, St. Anna, Gleisdorf, die Sturm Amateure oder Weiz. Und die Hoffnung, dass sie in halbwegs normaler Form stattfinden können, damit der Fußball wieder seinen Fixplatz hat.



Beim letzten Heimspiel am 23. Oktober bedankten sich die Spieler noch einmal für die zahlreiche Unterstützung der Fans und ihre Treue auch in diesen herausfordernden Zeiten.

## Was gibt es am Sternenhimmel zu sehen?



Im Oktober dieses Jahres war Mars der dominierende Planet. So nahe wird er der Erde erst wieder in 13 Jahren kommen. Die geringste Entfernung zur Erde betrug nur etwa 60 Millionen km, das ist 150 mal so weit, wie der Mond. Mit seinen beiden Privatsternwarten in Bairisch Kölldorf und Pretal konnte Univ. Prof. Dr. Arnold Hanslmeier den roten Planeten beobachten. Die Aufnahmen zeigen dunkle wüstenartige Gebiete sowie die Polkappe. Auch die großen Marsvulkane sind andeutungsweise am Westrand zu sehen.

Die Polkappe enthält neben gefrorenem Kohlendioxid auch gefrorenes Wasser. Ob es Leben auf dem Planeten gibt, kann immer noch nicht 100 % ausgeschlossen werden.

Im Oktober fand eine Vollmondwanderung statt, die wegen der besonderen Umstände auf 30 Personen begrenzt werden musste. Im Anschluss an die Wanderung gab es einen Vortrag über die beiden neuen Bücher von Prof. Hanslmeier: „Unser Platz im Kosmos“ und „Glaube und Urknall“. Im ersten Buch wird allgemein verständlich dargestellt wie sich unser Bild des Universums im Laufe der Geschichte geändert hat. Im zweiten Buch geht es um die Frage ob Naturwissenschaften und Religion einander ausschlie-

ßen; wenn es einen Urknall gegeben hat, wo ist dann noch Platz für Gott? In spannender und gut verständlicher Sprache verfasst und farbig bebildert sind beide Bücher eine sehr zu empfehlende Lektüre z.B. für Weihnachten. Die Bücher können auch direkt bezogen werden, einfach eine Email an

[arnold.hanslmeier@uni-graz.at](mailto:arnold.hanslmeier@uni-graz.at)







## NEUIGKEITEN ZUM PROJEKT FABELHAFT:

2020 -Von zu Hause aus bei unseren Veranstaltungen live dabei sein!

Damit Sie trotzdem an unseren kostenlosen Veranstaltungen teilnehmen können, haben wir uns dazu entschieden, alle Veranstaltungen für das restliche Jahr 2020 online anzubieten.

Jeder Teilnehmer, jede Teilnehmerin bekommt per Mail oder Whats App einen Link zugeschickt- wo Sie nur mit einem Klick live bei unseren Veranstaltungen dabei sein können.

Ab 2021 finden die Veranstaltungen wieder- wie geplant- in Bad Gleichenberg statt. Die Termine dazu starten im neuen Jahr, ab Februar.

Sie können sich gerne telefonisch, per Mail oder über unsere Homepage (<https://fabelhaft.jimdosite.com>) näher informieren. Außerdem können Sie Neuigkeiten zum Projekt auf unserer Facebook Seite „Projekt Fabelhaft“ nachlesen.

Da uns Ihre Gesundheit wichtig ist, haben wir uns aufgrund der derzeitigen Situation bei allen Veranstaltungen in Bad Gleichenberg für eine begrenzte Teilnehmerzahl entschieden und bitten Sie daher, sich vorab anzumelden.



### KONTAKT:

Telefonnummer:

0316 5453 6788 oder 0316 54 53 6789

E-Mail: [Projekt.fabelhaft@gmail.com](mailto:Projekt.fabelhaft@gmail.com)



**DIE GRÜNEN**  
BAD GLEICHENBERG

**GEMEINSAM  
SIND WIR STARK.**

Frohe Weihnachten  
wünscht euch eure  
Marianne Müller-Triebel

*Marianne Müller-Triebel*



## CURMUSEUM Bad Gleichenberg – gezeichnetes und gemaltes Gleichenberg

Im Laufe der Jahrzehnte wurde die Landschaft in und um Gleichenberg von bekannten Malern auf Ölgemälden, Aquarellen, Lithographien und Stahlstichen festgehalten. Kaiser Ferdinand I. besuchte 1847 Gleichenberg und beauftragte Jakob Alt eine Gesamtansicht vom Kurort zu malen. Im Auftrag von Staatskanzler Metternich kam Ferdinand Georg Waldmüller, der bekannte Biedermeiermaler, im Jahre 1847 nach Gleichenberg, um Katharina Michailowna, der Nichte des russischen Zaren und deren Mutter Großfürstin Helena fünf Wochen lang Malunterricht zu geben. Nach den fünf Wochen Aufenthalt in Gleichenberg kamen die hohen Damen nicht nur erholt und gesund nach Russland

zurück, sondern hatten auch eine moderne Maltechnik im Gepäck. In der Folge kamen sämtliche Mitglieder der russischen Hocharistokratie gerne zur Kur nach Gleichenberg. Weitere namhafte Künstler waren Johann Nepomuk Passini, Joseph Kuwasseg, F.J. Sandmann, J. Haimann, J. Beyer und Carl Reichert.

Aber auch der Kurort selbst hat zwei bedeutende Maler hervorgebracht: Alfred von Wickenburg, den Enkel des Gründers von Bad Gleichenberg und den akademischen Maler Franz Gruber.

Auch wenn wir von Corona und den damit einhergehenden Maßnahmen umgeben sind, so versuche ich immer wieder,

das Curmuseum so interessant wie möglich zu gestalten. Sowohl innen als auch außen: so wurden auf den Scheiben rechts vom Eingang Ansichten und Bilder aus der Gründungszeit bis zum 2. Weltkrieg angebracht. Ganz aktuell sind auf der linken Seite Bilder des gezeichneten und gemalten Gleichenberg von namhaften Künstlern zu sehen. So kann jeder Besucher auch außerhalb der Öffnungszeiten etwas von der Geschichte unseres Kurortes zu sehen bekommen.



Ich lade alle Bewohner Bad Gleichenbergs und Umgebung sehr herzlich zu einem Besuch des CURMUSEUMS ein und wünsche allen viel Gesundheit, Glück und Segen für das neue Jahr!

*Ihre Ria Mang,  
Obfrau Curmuseum*





# autohaus **FORTMÜLLER** JAMM 22 8354



## § 57a ÜBERPRÜFUNGEN FÜR

PKW bis 3,5t (auch E-Autos)  
LKW bis 3,5t  
leichte & schwere Anhänger  
Tandemanhänger  
Motorräder  
Mopeds  
Traktoren



**!NEU! NEU! NEU! LACKIERANLAGE**

**NEU**

## Jung- & Gebrauchtwagen

Alle Fahrzeuge inkl. 3 Jahre Voll-Garantie!  
Unser Fahrzeug-Angebot finden Sie  
unter: [www.fortmueller.com](http://www.fortmueller.com)

## Service- & Reparatur

Service- & Reparaturarbeiten aller Fahrzeug-  
Hersteller laut Herstellervorschriften inkl. Mobili-  
tätsgarantie & Leihwagen während der Reparatur.

### UNSERE LEISTUNGEN

- Automatik Getriebe Reparatur
- Fehlerdiagnose für alle Fahrzeughersteller
- Reifen- und Felgenhandel
- Ausgabestelle Abgasklassen  
Kennzeichnungsplakette

- Unfallschadeninstandsetzung
- Spot Repair & Dellenreparatur
- Versicherungsschäden Komplett-Abwicklung inkl.  
Leihwagen während der Reparatur
- Alles im eigenen Haus

Frohe Weihnachten  
wünscht Familie Fortmüller



autohaus  
**FORTMÜLLER**

KFZ Fortmüller  
Jamm 22, 8354 St. Anna/Aigen  
T 03158 2305, M 0664 637 19 20  
[office@fortmueller.com](mailto:office@fortmueller.com)

Öffnungszeiten  
DI – FR: 07:30 – 17:00 Uhr  
SA: 07:30 – 12:00 Uhr





## Tafel Team Österreich Bad Gleichenberg

Schon vor dem neuerlichen Lockdown haben wir bei der Ausgabe der Lebensmittel wieder auf ein kleines Team umgestellt.

Um niemanden zu gefährden werden nach dem Einsammeln der Lebensmittel die Sackerl und Körbe für unsere Kunden gefüllt und dann rausgestellt. Den älteren KundInnen werden die Lebensmittel nach Hause geliefert.

Falls jemand keine Möglichkeit hat, die Tafel zu besuchen, stellen wir die Lebensmittel auch gerne zu. Anmeldungen bitte unter: Marianne Müller-Triebl, 0664/4345722

**Gemeinsam haben wir ein herausforderndes Jahr geschafft. Wir bedanken uns bei allen freiwilligen HelferInnen und bei unseren Kundinnen und Kunden!**

Ein großes Dankeschön auch an die Lebensmittelgeschäfte: Billa, Unimarkt, Spar und Hofer in Bad Gleichenberg, Billa und Spar in Gnas, Spar in St. Anna, Billa und Spar in Fehring.



Foto Tafel Team re-li: Müller-Triebl Marianne, Isabella Haas, Anna Faber, Wolfgang Colleselli, Heike Schmidt, Mohammad Mohammadzada, Marianne Suppan, Elfriede Kölldorfer

### Einkaufshilfe

Unsere Einkaufshilfe ist wieder aktiv! Wir erledigen ihre Einkäufe von Lebensmitteln, holen Medikamente in der Apotheke ab und wir bringen Glas und Metall zu den Sammelstellen.

Bei Bedarf bitte anrufen unter: 0664/4345722



### Kleiderbörse

Es wird kälter, daher bitten wir ganz dringend um warme Winterkleidung, Jacken, Pullover, Westen und warme Schuhe.

Auch in der Kleiderbörse werden die neuen Maßnahmen streng umgesetzt – es dürfen nur mehr 3 KundInnen gleichzeitig einkaufen.

Neue Öffnungszeiten für den Winter: Freitag von 16:00 – 18:00 Uhr

Wenn sie Kleidung abzugeben haben, bitte nur an folgenden Öffnungszeiten: jeden Freitag von 16:00 – 18:00 Uhr und an den Tafelöffnungszeiten am Samstag von 16:30 – 19:00 Uhr.



### NEU: Möbelbörse

Schöne, unbeschädigte Möbel können für unsere Möbelbörse abgegeben werden. Wir können auch funktionierende Elektrogeräte und Hausrat übernehmen.

Da wir nur einen beschränkten Lagerraum haben, bitten wir vorher mit

Frau Marianne Müller-Triebl, Tel. 0664/4345722 Kontakt aufzunehmen.

Herr Anton Weiß koordiniert die Ab- und Ausgabe der Möbel. Gegen eine kleine Spende können die Möbel abgeholt werden.

**Für die Tafel, Kleiderbörse und für die Einkaufshilfe suchen wir dringend neue HelferInnen. Auch unsere FahrerInnen könnten eine Entlastung brauchen.**

**Falls Sie Lust haben bei uns mitzuhelfen, bitte melden bei: 0664/4345722 oder bei unseren HelferInnen.**

### Sozialverein WILLA: Brennholzaktion

Durch Corona hat sich bei manchen Menschen die finanzielle Situation weiter verschärft. Daher ist es unserem Verein besonders wichtig Hilfe anzubieten.

Neben Beratungen und Unterstützung bei Ansuchen ist uns auch die konkrete Hilfestellung wichtig.

Daher starten wir mit einer Brennholzaktion: wir sponsern Menschen mit einem kleinen Einkommen einen Raummeter Brennholz.







## Tafel Team Österreich Bad Gleichenberg

### Als anspruchsberechtigt gilt wie bei der Tafel:

Team Österreich Tafel  
Einkommensgrenzen für die Bezugsberechtigung 2019

Haushaltstyp	Monatswert (in Euro)
1 Erwachsener	€ 1.238,-
1 Erwachsener + 1 Kind	€ 1.609,-
1 Erwachsener + 2 Kinder	€ 1.980,-
2 Erwachsene	€ 1.856,-
2 Erwachsene + 1 Kind	€ 2.228,-
2 Erwachsene + 2 Kinder	€ 2.599,-
2 Erwachsene + 3 Kinder	€ 2.970,-
jede weitere erwachsene Person im Haushalt	€ 618,-
jedes weitere Kind unter 14 Jahren im Haushalt	€ 371,-

Einkommen sind Gehalt, Familienbeihilfe, Sozialhilfe, Arbeitslosenunterstützung, Alimente, sonstige Einkommen – aber nicht das Pflegegeld

Kind = unter 14 Jahre

Monatswert entspricht 1/12 des Jahreswertes

**Anfragen dazu  
bitte an:  
Marianne Müller-Triebel  
0664/4345722**

### Volksbank Spende

Wir bedanken uns wieder sehr herzlich für die Spende von der Volksbank Bad Gleichenberg und beim Filialleiter Lutz Sommerfeld.



### IMPRESSUM

**Herausgeber:** Gemeinde 8344 Bad Gleichenberg  
**Für den Inhalt Verantwortlich gem. §10 MDSStV:** Gemeinde Bad Gleichenberg, Bgm. Christine Siegel  
**Redaktionsteam Gemeinde:** Michael Karl, Marianne Müller-Triebel, Michael Wagner, Werner Jogl  
**Redaktionsmitarbeit:** Melanie Grassl  
**Produktion:** Druckhaus Scharmer, 8330 Feldbach  
**Druck:** Druckhaus Scharmer, 8330 Feldbach  
**Anschrift Redaktion:** Gemeinde Bad Gleichenberg, Tel: +43 664 / 24 48 536, mail: gde@bad-gleichenberg.gv.at  
**Haftungshinweis:** Trotz sorgfältiger inhaltlicher Kontrolle übernehmen wir keine Haftung für die Inhalte der beigegebenen Texte.



### Trauerkaffee:

Das Trauerkaffee wurde im September und Oktober wieder sehr gut besucht.

Elisabeth Müllner als Aroma-Humanenergetikerin hat mit einem Impulsvortrag über gesunden Schlaf und Wohlbefinden gesprochen.

Im November wurden wegen dem Lockdown Einzelgespräche am Telefon angeboten, die sehr gut angenommen wurden.

Das Trauerkaffee findet jeden 2. Dienstag im Monat von 17:00 – 19:00 Uhr in der WILLA statt. (Radkersburger Straße 9)

Für Fragen stehen Alexandra Bogen: 0664/2322842, Christine Kickmaier 0676/87426998 und Marianne Müller-Triebel 0664/4345722 zur Verfügung



# Caritas

Hilfe für  
Menschen  
in Not

Beratungsstelle  
zur Existenzsicherung



[www.caritas-steiermark.at](http://www.caritas-steiermark.at)

**Für Menschen  
in herausfordernden  
Lebenssituationen**

### Kontakt

Beratungsstelle zur Existenzsicherung der Caritas in der Steiermark für ÖsterreicherInnen, EU-BürgerInnen und Drittstaatsangehörige (Terminvereinbarung unter):

**Marianum**  
Mariengasse 24, 8020 Graz  
Tel +43 316 8015-300

Fax +43 316 8015-340  
existenzsicherung@caritas-steiermark.at

**Caritas Diözese Graz-Seckau**   
[www.caritas-steiermark.at](http://www.caritas-steiermark.at)



## Das Rote Kreuz in herausfordernden Zeiten

In Zeiten wie diesen merkt man, wie stark unser Gesundheitssystem und vor allem die freiwilligen Mitarbeiterinnen und Mitarbeiter des Roten Kreuzes gefordert sind. Die Anpassungsfähigkeit, aber vor allem die Optimierung der Schutzmaßnahmen gehören zu den täglichen Herausforderungen im Dienstbetrieb. Auch die generelle Bereitschaft, sich in den Dienst der Gemeinschaft zu stellen, gerade in einer Zeit, in der eine Pandemie über das Land zieht, fordert eine große Portion Hingabe und Mut.

Auch in unserem Bezirk sind nun die Auswirkungen der Pandemie spürbar. Umso wichtiger ist es, alle vorgegebenen

Schutzmaßnahmen einzuhalten, nicht nur für den eigenen Schutz, sondern auch, um die Verbreitung des Virus möglichst zu verhindern. Um dies meistern zu können, bedarf es der Bereitschaft, jeder und jedes Einzelnen von uns.

Um weiterhin eine gute Versorgung gewährleisten zu können bitten wir Sie, auch in Ihrem eignen Interesse, bei einem Verdacht von Covid-19, sich nicht unter der Notrufnummer 144, sondern unter der Rufnummer 1450 zu melden. Auch bei eventuellen Unsicherheiten bekommen Sie dort Informationen und natürlich Unterstützung.

Ein großer Dank gilt allen unseren Mit-

gliedern und vor allem unseren ehrenamtlichen und hauptberuflichen Mitarbeiterinnen und Mitarbeitern, die sich täglich im Einsatz diesen Herausforderungen stellen. So ist es weiterhin möglich, eine gute gesundheitliche Versorgung zu gewährleisten.



ÖSTERREICHISCHES ROTES KREUZ

*Aus Liebe zum Menschen.*

## Mobile Pflege und Betreuung des Roten Kreuzes

Das Jahr 2020 hat auch uns vor große Herausforderungen gestellt!

Als im Juni die Einschränkungen durch SARS-CoV-2 gelockert wurden, war das Team der mobilen Pflege und Betreuung des Roten Kreuzes zuversichtlich, dass unter Beibehaltung der Schutzmaßnahmen langsam wieder zum üblichen Jahresablauf zurückgekehrt werden kann. Wir überlegten sogar, unseren jährlichen Kaffeenachmittag für unsere Klienten und Angehörigen diesmal als Weihnachtsfeier durchzuführen.

Damit wir den schönen Saal im Obergeschoss des Einsatzzentrums nützen könnten, suchten wir eine Möglichkeit, um den Stiegenaufgang barrierefrei zu machen. Wir fanden die Lösung gemeinsam mit einer großzügigen Gönnerin des Roten Kreuzes. Die Anschaffung einer Treppenraupe, mit der man im Rollstuhl sitzend, sicher und bequem über die Treppe kommt, war die Idee!

**Frau Maier erklärte sich bereit, die Treppenraupe zu spenden** und wir freuten uns gemeinsam mit ihr, auf die erste Weihnachtsfeier für unsere Klienten hier im Einsatzzentrum.

Aufgrund der aktuellen, ständig steigenden Zahl der Infektionen mit SARS-CoV-2 wird es in diesem Jahr wohl nicht mehr möglich sein, ein Treffen für unsere Klienten und Angehörigen zu organisieren. Es ist schade, dass wir dieses für unsere Klienten so beliebte Treffen heuer nicht veranstalten können, aber aufgeschoben ist nicht aufgehoben!

Wir hoffen und sind zuversichtlich, dass wir im kommenden Jahr die Treppenraupe gut nützen können. Wir sind auch in herausfordernden Zeiten uneingeschränkt, mit einem ausgezeichneten Team ständig unterwegs, um unsere Klienten in pflegerischen und medizinischen Belangen zu versorgen, um zu unterstützen, wo es nötig ist und dadurch Angehörige zu entlasten und es so zu ermöglichen, dass unsere Klienten so lange wie möglich selbstbestimmt in ihrem gewohnten Umfeld verbleiben können!



Für Fragen zur mobilen Pflege und Betreuung des Roten Kreuzes steht Ihnen Einsatzleiterin Johanna Monschein unter: 0676 8754 40039 gerne zur Verfügung!

**Für 2020 dankt das gesamte mobile Pflorgeteam der Bevölkerung, dem Gemeindevorstand, den Hausärzten und Apotheken für die gute Zusammenarbeit und das entgegengebrachte Vertrauen.**

**Für 2021 wünsche ich Ihnen Allen viel Gesundheit und Zuversicht und weiterhin ein gutes Miteinander!**





## Wir schaffen das

Jetzt liegen nicht nur gesundheitlich fordernde Zeiten vor uns.

Einmal mehr bin ich aber froh, nicht in einem Ballungszentrum, sondern in unserem schönen Bad Gleichenberg leben zu können.

Frische Natur, regionale Produkte, die steirische Toskana, das Florida Österreichs - gute Voraussetzungen für ein starkes Immunsystem.

Meine Empfehlungen: Achten Sie auf ausreichend Schlaf: einige Tropfen Lavendelöl auf einem

Esstöffel und Schlagsahne ins heiße Badewasser einstreichen helfen dabei.

Jetzt ist auch die Teezeit angebrochen. Thymian und Salbei wirken auch antiviral. Verwenden Sie Sternanis nicht nur in Saunamischungen. Vitamin D (auch Kassenfrei erhältlich) und Zinkpräparate unterstützen ihre Abwehrkräfte. Vergessen Sie zudem in der zweiten Lebenshälfte neben dem Gripeschutz nicht auf die Impfung gegen Lungenentzündung.

Nach meiner Zeit in Feldbach in der Leonhard-Apotheke freue ich mich jetzt ganz besonders, ab sofort wieder in meiner Heimat Bad Gleichenberg für Sie als Apotheker da zu sein. Gemeinsam mit dem Team der Curapotheke werde ich für Sie die Zeiten der freiwilligen Bereitschaftsdienste erweitern. Damit stehen wir noch länger für alle Bad



GleichenbergerInnen zur Verfügung. Ich plane auch bereits Vorträge über die Themen Fasten, gesünderes Altern, Herz und Stress etc. und freue mich schon über Ihr Interesse und Ihre Teilnahme. Die Termine werden demnächst in der Curapotheke und auf unserer Homepage bekanntgegeben. Ich freue mich auf eine gute Zusammenarbeit mit allen GesundheitsexpertInnen, ÄrztInnen und KollegInnen hier in der Region und besonders auf ein persönliches Gespräch mit Ihnen in der Curapotheke Bad Gleichenberg.

Es ist schön gebraucht zu werden und fachlich im Rahmen der Möglichkeiten dienstbereit den Gesundheitsauftrag leisten zu dürfen.

**Wir schaffen das – gemeinsam.**

Mag. pharm. Dr. Josef Zarfl  
und das Team der  
Curapotheke

CUR APOTHEKE  
BAD GLEICHENBERG



## HERAUSFORDERNDE ZEITEN – REDEN HILFT

Veränderte Lebenssituationen fordern uns heraus und stellen unsere gewohnten Problemlösungsfähigkeiten auf die Probe. Gerade in solchen Zeiten helfen uns Gespräche, die Sicherheit vermitteln.

Das **Kriseninterventionsteam des Landes Steiermark** stellt Ihnen geschulte Mitarbeiterinnen und Mitarbeiter zur Verfügung, die Zeit haben, zuhören und begleiten. Wir sehen uns auch als Drehscheibe, damit Sie bei Bedarf bestmöglich vernetzt werden und eine bedürfnisgerechte Hilfe erhalten.

### Telefonische Begleitung für Menschen ...

- ▶ ... mit Fragen und Anliegen
- ▶ ... mit Sorgen und Ängsten
- ▶ ... die sich alleine fühlen
- ▶ ... die um Verstorbene trauern
- ▶ ... die mit einer außenstehenden Person über ihre Anliegen sprechen möchten
- ▶ ... die einer Gruppe besonders gefährdeter Personen angehören
- ▶ ... die sich in Quarantäne oder in freiwilliger Selbstisolation befinden
- ▶ ... die das Gefühl haben, es ist alles zu viel und deshalb ein Gegenüber zum Ordnen der Gedanken und der Bedürfnisse benötigen



Wir sind für Sie da!



## HERAUSFORDERNDE ZEITEN



**Reden hilft!**

Kostenlose Hotline  
Montag bis Sonntag  
09.00 bis 21.00 Uhr

**0800 500 154**



# „Bewusst gesund“ – Artikelserie der Klima- und Energiemodellregion

Wein- und Thermenregion Südoststeiermark

## Bewegung im Alltag

Körperliche Aktivität ist nicht nur für einen schlanken Körper wichtig, sondern auch um sich selbst gesund und fit zu halten sowie chronischen Leiden vorzubeugen.

Wenn man den österreichischen Empfehlungen für gesundheitswirksame Bewegung folgt, so sollten sich Erwachsene mindestens 150 Minuten pro Woche mit mittlerer Intensität bewegen, Kinder 60 Minuten täglich. Zweieinhalb Stunden in 7 Tagen klingt nicht allzu viel, ist aber für wenig Sportbegeisterte eine große Überwindung. Hier wäre es einen Versuch wert, mehr Bewegung in den Alltag einfließen zu lassen und damit auf das empfohlene Bewegungspensum zu kommen.

- Einfach gehen

Die wichtigste Alltagsbewegung ist das zu Fuß gehen. Es ist gelenkschonend und es werden rund 70 Prozent der gesamten Muskulatur bewegt. Bei kurzen Wegen also vielleicht einfach mal das Auto stehen lassen und stattdessen zu Fuß gehen.

- Aktiver Arbeitsweg

Wo es die Distanz erlaubt, könnte der tägliche Weg zur Arbeit bewusst zu Fuß oder mit dem Fahrrad zurückgelegt werden.



Weitere Alltagsbewegungen für ein aktives Leben:

- Mit den Kindern aktiv mitspielen
- Garten und Hausarbeit als Bewegungschance sehen und ev. auf mechanische Hilfsmittel verzichten
- Treppensteigen statt die Rolltreppe oder den Lift zu benutzen
- Beim Telefonieren aufstehen und herumgehen
- Zwei Straßenbahnstationen früher aussteigen

Es muss also nicht immer gleich der Gang ins Fitnessstudio sein. Jede Bewegung ist besser als keine Bewegung und integriert in den Alltag kostet sie nichts, stärkt das Abwehrsystem, hält jung und fit und verhilft zum Wohlbefinden.



## IMPRESSUM

**Herausgeber:** Gemeinde 8344 Bad Gleichenberg  
**Für den Inhalt Verantwortlich gem. §10 MDStV:** Gemeinde Bad Gleichenberg, Bgm. Christine Siegel  
**Redaktionsteam Gemeinde:** Michael Karl, Marianne Müller-Triebl, Michael Wagner, Werner Jogl  
**Redaktionsmitarbeit:** Melanie Grassl  
**Produktion:** Druckhaus Scharmer, 8330 Feldbach  
**Druck:** Druckhaus Scharmer, 8330 Feldbach  
**Anschrift Redaktion:** Gemeinde Bad Gleichenberg, Tel: +43 664 / 24 48 536, mail: gde@bad-gleichenberg.gv.at  
**Haftungshinweis:** Trotz sorgfältiger inhaltlicher Kontrolle übernehmen wir keine Haftung für die Inhalte der beigegebenen Texte.





## „Rad im Alltag“ – Mobilitätsserie der Klima- und Energiemodellregion

Wein- und Thermenregion Südoststeiermark

### Vergleich Rad und andere Verkehrsmittel Warum ich heute mal das Rad nehme...

Rund drei Viertel aller Österreicher und Österreicherinnen haben mindestens ein Fahrrad zu Hause. Womöglich verstaubt es in einer Kellerecke, aber es ist da! Jeder Steirer und jede Steirerin besitzt im Durchschnitt 0,73 Fahrräder. Zum Vergleich: Der durchschnittliche Autobesitz in der Steiermark liegt bei nur 0,58 PKW pro Person.

Die nötigen Fahrräder sind also vorhanden, aber nutzen wir sie auch? In der Steiermark werden rund 7 % der Wege im Alltag mit dem Rad zurückgelegt. Vor allem in Ballungsräumen steigt der Anteil des Radverkehrs beständig. Am häufigsten wird das Rad von den Steirerinnen und Steirern für Fahrten in der Freizeit sowie für Fahrten zur Schule bzw. zum Ausbildungsplatz genutzt. Mehr als die Hälfte aller Alltagswege werden aber nach wie vor mit dem Auto bestritten. Dass es auch anders geht, zeigt uns das Bundesland Vorarlberg. Dort wird für rund 16 % der Alltagswege das Fahrrad eingesetzt.

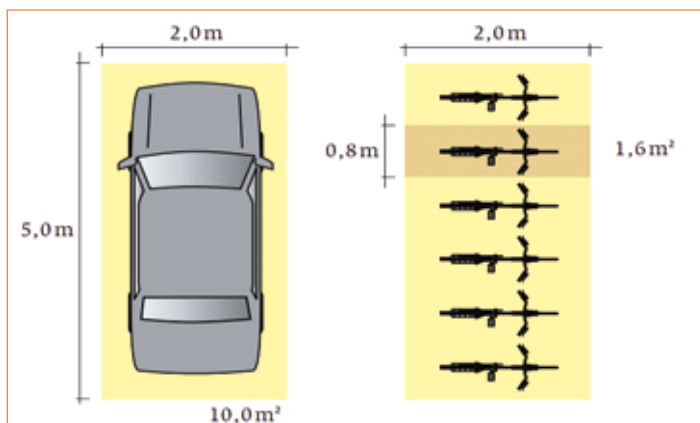

Platzbedarf eines PKW im Vergleich zu 6 Fahrrädern

Im Vergleich zu anderen Verkehrsmitteln verursacht Fahrradfahren keine zusätzlichen Kosten und es gibt keinen Fahrplan, an den man sich halten muss. Außerdem braucht das Rad weit weniger Platz als z. B. ein Auto und die nervige Parkplatzsuche entfällt. Außerdem tut man seiner Gesundheit durch die Bewegung an der frischen Luft etwas Gutes! Laut einer Umfrage zeigen sich Autofahrerinnen und Autofahrer, die auf das Rad umgestiegen sind, zum Großteil positiv überrascht.

Ist die Wegstrecke fürs Fahrrad dann doch zu weit, gibt es immer noch die Möglichkeit, auf öffentliche Verkehrsmittel umzusteigen. Wenn sich also die Gelegenheit bietet, warum nicht das nächste Mal mit dem Rad?

Abschließend noch ein Grund, warum man den Drahtesel wieder einmal aus dem Keller holen könnte: Laut einer Umfrage ärgern sich Autofahrer am Arbeitsweg weit öfter und empfinden deutlich mehr Stress als Radfahrer oder Fußgänger.

Mit der Serie „Rad im Alltag“ startet die Klima- und Energiemodellregion „Wein- und Thermenregion Südoststeiermark“ eine Initiative zur Forcierung des Radverkehrs und dem Schutz unserer Umwelt!

Quellen:

Österreich unterwegs 2013/14 Radverkehr in Zahlen Straden  
Bad Radkersburg Bad Gleichenberg

## ESV Bad Gleichenberg

Der Eisschützenverein Bad Gleichenberg nahm heuer am Eisstock Sommercup 2020 teil und erreichte den 2. Rang.

Wir gratulieren sehr herzlich und wünschen für das nächste Jahr weiterhin viel Erfolg!

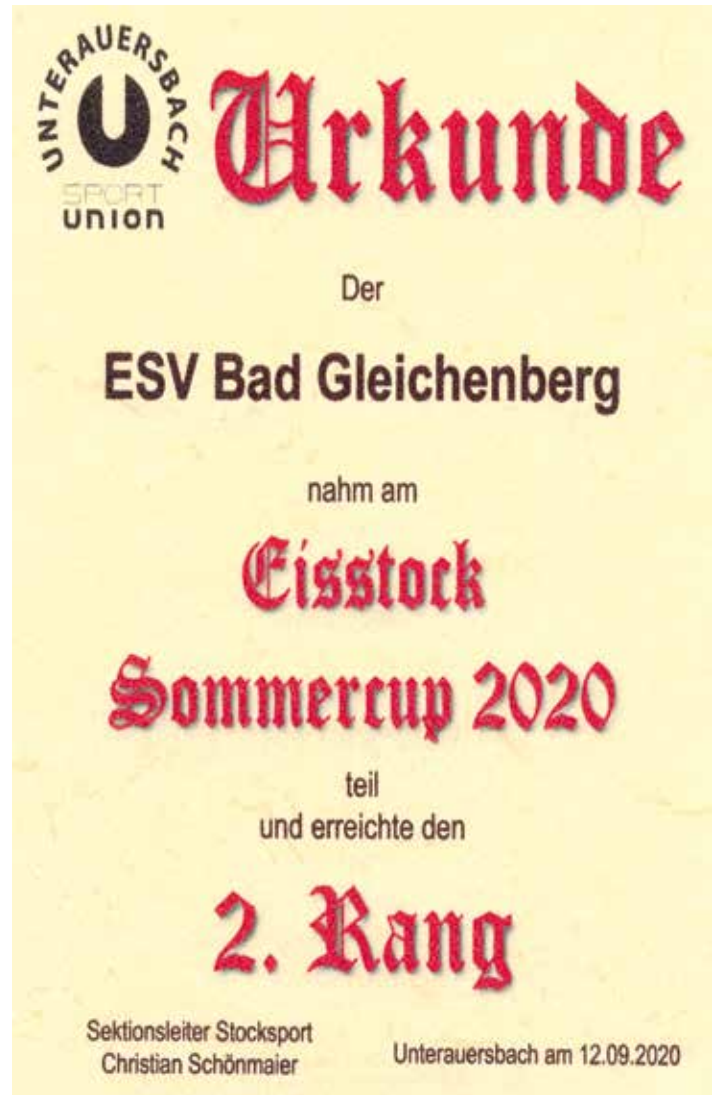



## DIE GEMEINDE GRATULIERT

Wenn Sie keine Glückwünsche in den Bad Gleichenberger Nachrichten wollen, ersuchen wir Sie um rechtzeitige Mitteilung.

## GEBURTEN

Nino Jörg Schöllauf-Custardoy

Timo Franz Schöllauf-Custardoy

Oliver Gaber

Biborka Rozália Nagy

Manfred Franz Krobath

Michael Niklas Gaspar

Jan Leitgeb

Jakob Klapsch

## GEBURTSTAGE

**100 Jahre**  
Maria Puff

**99 Jahre**  
Hermine Pfeiler

**96 Jahre**  
Theresia Unger

**94 Jahre**  
Theresia Wolf

**93 Jahre**  
Maria Reicht

**92 Jahre**  
Ida Lorber  
Mathilde Trummer

**91 Jahre**  
Josefa Antonia Maria Turkiewicz  
Maria Mahler

**90 Jahre**  
Maria Kirbisser

**85 Jahre**  
Ignaz Wurzinger  
Maria Hütter  
Josef Fink  
Maria Pfeiler

## GEBURTSTAGE

Maria Neumeister  
Maria Eva Nistl  
Pauline Maria Gutl

**80 Jahre**  
Franz Köldorfer  
Rudolf Hermann Triebel  
Martha Maria Margaretha Fink  
Helmut Pokorny  
Ilse Jezt  
Gerhard Kölldorfer  
Erna Hödl  
Brigitte Brunhilde Sammer  
Otmar Ferdinand Kerkletz  
Johannes Joseph Maria Ernestus  
Wolfgang Paulus Stubenberg  
Dkfm. Dr.rer.comm.  
Johann Maier  
Helmut Kienreich  
Stefanie Gutmann

**75 Jahre**  
Josef Albrecher  
Emma Gaber  
Maria Franziska Triebel  
Annemarie Johanna Tiller

**70 Jahre**  
Johann Schöllauf  
Maria Rauch  
Charlotte Ingeborg Hofer-Seidl  
Maria Nell  
Marianne Neuherz  
Elisabeth Maderer  
Franz Roppitsch  
Maria Hadler  
Christian Bärnthaler

**65 Jahre**  
Christine Rosa Prisching  
Monika Berghold  
Alois Platzer  
Elfrieda Brandl  
Renate Wuritsch  
Maria Blasl  
Hildegard Bader  
Roswitha Zach  
Bernhard Bader  
Helga Rajki  
Hans Peter Kurt Quirin  
Cäcilia Voith  
Franz Michael Raaber  
Herta Gutmann  
Paul Gütl  
Wolfgang Helmut Hermann

## GEBURTSTAGE

Johanna Wurzinger  
Anna Rauch  
Reinhard Rudolf Kaulfersch

**60 Jahre**  
Renate Brigitte Waltraud Genser  
Brigitte Emma Pfeiler  
Barbara Eisenberger  
Maria Erika Braunstein  
Josef Pichler  
Christa Maria Monschein  
Brigitte Theresia Schögler  
Manfred Norbert Wagner  
Gerhard Dreißiger Dr.  
Gerhard Reinbacher  
Erika Maria Grach

## EHEESCHLIESUNGEN

Thomas und Sonja Maria Bernsteiner

Michael und Barbara Schröter

Markus und Birgit Anna Krobath

René und Daniela Maria Gangl

## EHEJUBILÄEN

**25 Jahre**  
Annemarie Cepe  
Günther Cepe

**30 Jahre**  
Karl Treichler  
Waltraud Treichler  
Christa Rother  
Dieter Rother  
Alois Hermann  
Waltraud Maria Hermann  
Martin Peter Moik  
Sonja Maria Moik  
Gerlinde Frühwald  
Josef Frühwald  
Gabriele Weißenbacher Dr.med.univ.  
Heinz-Dieter Weißenbacher Dr.med.univ.

**35 Jahre**  
Christine Trink  
Willibald Trink  
Elisabeth Johanna Hartinger  
Franz Leopold Hartinger





## DIE GEMEINDE GRATULIERT

### EHEJUBILÄEN

**40 Jahre**  
Augustin Lenz  
Elisabeth Lenz

**45 Jahre**  
Aloisia Meßner  
Johann Meßner  
Gertrude Albrecher  
Josef Albrecher  
Franz Werczinsky  
Juliana Werczinsky  
Juliana Bernsteiner  
Meinhard Wolfgang Bernsteiner  
Ernst Anton Pfeiler  
Theresia Pfeiler

**50 Jahre**  
Victor Jorge Pasquel  
Zita Isabel Gricelda Pasquel  
Christine Zangl  
Ernst Zangl  
Anton Ferdinand Gütl  
Zäzilia Gütl

**55 Jahre**  
Alois Heinz Schreiner  
Sofie Schreiner  
Franz Gutmann  
Stefanie Gutmann

### EHEJUBILÄEN

**Fritz Pristavnik**  
Ingrid Elisabeth Pristavnik  
Albert Weinhappel  
Maria Weinhappel

**60 Jahre**  
Maria Bohnstingl  
Willibald Bohnstingl

**62 Jahre**  
Johann Hermann Pfeiler  
Maria Pfeiler

**63 Jahre**  
Maria Erika Wagner  
Stefan Wagner

**64 Jahre**  
Alois Hirschmugl  
Irma Hirschmugl  
Franz Josef Bauer  
Maria Theresia Bauer  
Johann Reinprecht  
Johanna Reinprecht

**70 Jahre**  
Anna Pfeiffer  
Josef Albert Pfeiffer

### VERSTORBEN



Rosina Schuster  
Maria Dunkel  
Johann Zieser  
Erika Maria Eibel  
Herbert Wolf  
Franz Lettner  
Gerold Gustav Tschusch  
Edda Fischer  
Maria Fartek  
Josefine Lackner  
Juliana Weinzettl  
Edda Friedrich  
Maximilian Hasenörl  
Erich Waldemar Gers  
Adele Stöckler  
Monika Löffler  
Josef Lutterschmied  
Henriette Mund  
Franz Gindl  
Friederike Maria Pock  
Margit Raggam  
Karl Herbert Fürtinger  
Angela Leopoldine Röck  
Theresia Höfler  
Theresia Kaufmann  
Daniela Krenn  
Franz Eberhart  
Johann Senk  
Adelinde Bauer  
Hedwig Hildegard Alessio

## DIE GEMEINDE KONDOLIERT

### Nachruf Frau Edda Friedrich

Edda Friedrich, allen besser bekannt als Tante Edda, war 35 Jahre als Kindergartenpädagogin in unserer Gemeinde tätig. Zuerst im ehemaligen Kindergarten bei der jetzigen Mittelschule. Nach Errichtung des neuen Kindergartens in der Ringstraße übersiedelte Tante Edda noch für ein Jahr in den Kindergarten im Haus Styria.

Im Jahr 2003 ging sie in den wohlverdienten Ruhestand. Namens der Gemeinde Bad Gleichenberg bedanke ich mich für ihr Wirken und Tun zum Wohle unserer jüngsten Gemeindeglieder.

Der Herr nehme sie auf in sein Reich!

*Christine Siegel  
Bürgermeisterin*



## DIE GEMEINDE KONDOLIERT

### Nachruf Maximilian Hasenörl

Arbeitsreich war sein Leben und dennoch nahm er sich die Zeit am gesellschaftlichen Leben in der Gemeinde teilzunehmen und in vielen Funktionen mitzuwirken.

Max Hasenörl war von 1970 – 1990, also 20 Jahre Gemeinderat der Gemeinde Bad Gleichenberg. Vor der Fusionierung mit Dorf Gleichenberg, war er auch dort als Gemeinderat tätig.

Im Jahr 2004 wurde der Verstorbene für diese Tätigkeiten mit dem „Goldenen Ehrenzeichen“ der Gemeinde geehrt und ausgezeichnet.

Die österreichische Volkspartei war seine politische Heimat wo er auch viele Freunde gefunden hat.

Max Hasenörl war auch Bauer mit Leib und Seele und betrieb die Landwirtschaft in Klausen gemeinsam mit seiner Gattin.

Weil er dem Bauernstand so verbunden war, hatte er auch viele Jahre das Amt des Bauernbundobmannes inne.

Dafür wurde ihm die höchste Auszeichnung des Bauernbundes der „Goldene Panther“ verliehen.

Nach dem plötzlichen Tod seiner Gattin im Juli 2019 war es um sein Wohlbefinden geschehen. Liebevoll wurde er seither im Seniorenzentrum in Bairisch Kölldorf betreut. Familie und Freunde waren stets bei ihm.

Lieber Max für all dein Wirken und Tun sage ich DANKE!

Die Erinnerungen an euer gastfreundliches Haus in Klausen werden vielen von uns bleiben!

Lebe wohl und Ruhe sanft in Gottes Hand!



Christine Siegel  
Bürgermeisterin

## DAUERVERANSTALTUNGEN

Jeden Freitag bis Ende Dezember

Bauernmarkt. 14.00 - 19.00 Uhr. Ort: Partyhaus-Parkplatz.

**Wichtiger Hinweis: Bitte nehmen Sie aufgrund der geltenden Covid-19-Regelungen immer eine Mund-Nasenschutz-Maske mit und halten Sie den nötigen Abstand!**

Aufgrund der derzeitigen Situation und als Vorsichtsmaßnahme sind alle weiteren Veranstaltungen in Bad Gleichenberg abgesagt worden. Wir bitten um Ihr Verständnis!

## Geburtstagsfeier unserer Bewohnerin Frau Puff Maria, die am 23.10.2020 ihren 100. Geburtstag feiern durfte!







NOT- UND BEREITSCHAFTSDIENSTE



Kaiser-Franz-Josef Straße 3

Tel.: 03159-23500

[office@curapotheke.at](mailto:office@curapotheke.at)

[www.curapotheke.at](http://www.curapotheke.at)

**Freiwilliger Bereitschaftsdienst der Cur Apotheke in Bad Gleichenberg**

*Bitte beachten Sie unsere geänderten*

*Bereitschaftsdienstzeiten*

*ab Dezember 2020!*

**4. QUARTAL 2020**

Dienstag, 08.12.2020 (Maria Empfängnis)	CUR APOTHEKE	10.00-17.00 Uhr
Mittwoch, 09.12.2020	CUR APOTHEKE	bis 19.00 Uhr
Samstag, 12.12.2020	CUR APOTHEKE	12.00-17.00 Uhr
Sonntag, 13.12.2020	CUR APOTHEKE	09.00-17.00 Uhr

Mittwoch 23.12.2020	CUR APOTHEKE	bis 19.00 Uhr
Samstag 26.12.2020 (Stefanitag)	CUR APOTHEKE	09.00-17.00 Uhr
Sonntag 27.12.	CUR APOTHEKE	09.00-17.00 Uhr

**1. QUARTAL 2021**

Mittwoch, 06.01.2021 (Hl. Drei Könige)	CUR APOTHEKE	09.00-17.00 Uhr
Samstag, 09.01.2021	CUR APOTHEKE	12.00-17.00 Uhr
Sonntag, 10.01.2021	CUR APOTHEKE	09.00-17.00 Uhr

Mittwoch, 20.01.2021	CUR APOTHEKE	bis 19.00 Uhr
Samstag, 23.01.2021	CUR APOTHEKE	12.00-17.00 Uhr
Sonntag, 24.01.2021	CUR APOTHEKE	09.00-17.00 Uhr

Mittwoch, 03.02.2021	CUR APOTHEKE	bis 19.00 Uhr
Samstag, 05.02.2021	CUR APOTHEKE	12.00-17.00 Uhr
Sonntag, 06.02.2021	CUR APOTHEKE	09.00-17.00 Uhr

Mittwoch, 17.02.2021	CUR APOTHEKE	bis 19.00 Uhr
Samstag, 20.02.2021	CUR APOTHEKE	12.00-17.00 Uhr
Sonntag, 21.02.2021	CUR APOTHEKE	09.00-17.00 Uhr

Mittwoch, 03.03.2021	CUR APOTHEKE	bis 19.00 Uhr
Samstag, 06.03.2021	CUR APOTHEKE	12.00-17.00 Uhr
Sonntag, 07.03.2021	CUR APOTHEKE	9.00-17.00 Uhr

Mittwoch, 17.03.2021	CUR APOTHEKE	bis 19.00 Uhr
Samstag, 20.03.2021	CUR APOTHEKE	12.00-17.00 Uhr
Sonntag, 21.03.2021	CUR APOTHEKE	09.00-17.00 Uhr

Mittwoch, 31.03.2021	CUR APOTHEKE	bis 19.00 Uhr
Karsamstag, 03.04.2021	CUR APOTHEKE	12.00-17.00 Uhr
Ostersonntag, 04.04.2021	CUR APOTHEKE	09.00-17.00 Uhr

Auskunft über die nächste dienstbereite Apotheke erhalten Sie auch beim Apotheken-Ruf rund um die Uhr unter der Telefonnummer **1455**

NOT- UND BEREITSCHAFTSDIENSTE



Ringstrasse 78 Tel.: 03159 / 2219

**Freiwilliger Wochenend- Bereitschaftsdienst**

**4. Quartal 2020 und 1. Quartal 2021**

Mittwoch, 16.12.	JOHANNES APOTHEKE	bis 19.00 Uhr
Samstag, 19.12..	JOHANNES APOTHEKE	von 12.00 bis 17.00 Uhr
Sonntag, 20.12.	JOHANNES APOTHEKE	von 09.00 – 17.00 Uhr
Mittwoch, 30.12.	JOHANNES APOTHEKE	bis 19.00 Uhr

Mittwoch, 13.01.	JOHANNES APOTHEKE	bis 19.00 Uhr
Samstag, 16.01.	JOHANNES APOTHEKE	von 12.00 bis 17.00 Uhr
Sonntag, 17.01.	JOHANNES APOTHEKE	von 09.00 – 17.00 Uhr
Mittwoch, 27.01.	JOHANNES APOTHEKE	bis 19.00 Uhr
Samstag, 30.01.	JOHANNES APOTHEKE	von 12.00 bis 17.00 Uhr
Sonntag, 31.01.	JOHANNES APOTHEKE	von 09.00 – 17.00 Uhr

Mittwoch, 10.02.	JOHANNES APOTHEKE	bis 19.00 Uhr
Samstag, 13.02.	JOHANNES APOTHEKE	von 12.00 bis 17.00 Uhr
Sonntag, 14.02.	JOHANNES APOTHEKE	von 09.00 – 17.00 Uhr
Mittwoch, 24.02.	JOHANNES APOTHEKE	bis 19.00 Uhr
Samstag, 27.02.	JOHANNES APOTHEKE	von 12.00 bis 17.00 Uhr
Sonntag, 28.02.	JOHANNES APOTHEKE	von 09.00 – 17.00 Uhr

Mittwoch, 10.03.	JOHANNES APOTHEKE	bis 19.00 Uhr
Samstag, 13.03.	JOHANNES APOTHEKE	von 12.00 bis 17.00 Uhr
Sonntag, 14.03.	JOHANNES APOTHEKE	von 09.00 – 17.00 Uhr
Mittwoch, 24.03.	JOHANNES APOTHEKE	bis 19.00 Uhr
Samstag, 27.03.	JOHANNES APOTHEKE	von 12.00 bis 17.00 Uhr
Sonntag, 28.03.	JOHANNES APOTHEKE	von 09.00 – 17.00 Uhr

**Wenn's weh tut!**

**1450**

Ihre telefonische Gesundheitsberatung



## ÖFFNUNGSZEITEN ÄRZTE UND APOTHEKEN IN BAD GLEICHENBERG

Bei fieberhaften Infekten bitte telefonisch bei Ihrem Arzt einen Termin vereinbaren!  
Corona-Tests werden gegen telefonischer Voranmeldung durchgeführt.

### Öffnungszeiten Ärzte

#### Dr. Christian Giessauf

Facharzt f. Orthopädie u. Traumatologie  
ÖAK Diplom f. Manuelle Medizin  
ÖAK Diplom f. Sportmedizin

Kaiser-Franz-Josef-Straße 5 top 1  
8344 Bad Gleichenberg  
Tel 03159/450059  
Fax 03159/450055  
Mail [ordination@giessauf.at](mailto:ordination@giessauf.at)  
Web [www.ortho-giessauf.at](http://www.ortho-giessauf.at)

Montag: eine Ordination  
Dienstag: 15:00 – 21:00 Uhr  
Mittwoch: 09:00 – 13:00 Uhr  
Donnerstag: 09:00 – 15:00 Uhr  
Freitag: keine Ordination  
Nur nach telefonischer  
Vereinbarung!

#### Dr. Alf Torbjörn Matschiner

Arzt für Allgemeinmedizin

Kaiser-Franz-Josef-Straße 4  
8344 Bad Gleichenberg  
Tel 03159-2703  
Fax 03159-2703-12  
Mail [dr.matschiner@aon.at](mailto:dr.matschiner@aon.at)

Montag: keine Ordination  
Dienstag: 07:00 – 11:00 Uhr  
Mittwoch: 07:00 – 11:00 u.  
17:00 – 19:00 Uhr  
Donnerstag: 07:00 – 11:00 Uhr  
Freitag: 07:00 – 11:00 Uhr  
Samstag: 08:00 – 10:00 Uhr

#### Dr. Volker Mödritscher

Zahn-, Mund- und Kieferheilkunde

Kaiser-Franz-Josef-Straße 3  
8344 Bad Gleichenberg  
Tel 03159/2337  
Mail [zahn@aon.at](mailto:zahn@aon.at)

Montag: keine Ordination  
Dienstag: 08:00 – 12:00 u.  
13:00 – 17:00 Uhr  
Mittwoch: 08:00 – 12:00 u.  
13:00 – 17:00 Uhr  
Donnerstag: 12:00 – 17:00 Uhr  
Freitag: 08:00 – 14:00 Uhr

#### Dr. Elisabeth Niederl

Arzt für Allgemeinmedizin

Merkendorf 133  
8344 Bad Gleichenberg  
Tel 03159/20466  
Mail [ordination@elisabethniederl.at](mailto:ordination@elisabethniederl.at)  
Web [www.elisabethniederl.at](http://www.elisabethniederl.at)

Montag: 09:00 – 13:00 Uhr  
Dienstag: 08:00 – 12:00 Uhr  
Mittwoch: 14:00 – 18:00 Uhr  
Donnerstag: 08:00 – 12:00 Uhr  
Freitag: 12:00 – 16:00 Uhr

#### Dr. Peter Painsipp

Facharzt für Innere Medizin

Diplom für Sportmedizin  
Fortbildungsdiplom der ÖAK

Untere Brunnenstraße 33 (im Kurhaus)  
8344 Bad Gleichenberg  
Tel 03159/20249  
Mail [ordination@internist-painsipp.at](mailto:ordination@internist-painsipp.at)  
Web [www.internist-painsipp.at](http://www.internist-painsipp.at)

Montag: 08:00 – 12:00 Uhr  
Dienstag: 08:00 – 12:00 u.  
13:00 – 16:00 Uhr  
Mittwoch: 08:00 – 12:00 Uhr  
Donnerstag: 08:00 – 12:00 u.  
13:00 – 16:00 Uhr  
Freitag: 08:00 – 12:00 Uhr

#### Dr. Peter Schadelbauer

Arzt für Allgemeinmedizin

Ringstraße 78  
8344 Bad Gleichenberg  
Tel 03159/ 3318

Montag: 07:30 – 11:30 und  
16:00 – 18:00 Uhr  
Dienstag: 07:30 – 11:30 Uhr  
Mittwoch keine Ordination  
Donnerstag: 07:30 – 11:30 Uhr  
Freitag: 07:30 – 11:30 Uhr  
Samstag: 08:00 – 10:00 Uhr

#### Dr. Thomas Schöner

Arzt für Allgemeinmedizin

Montag: 08:00 – 12:00 Uhr  
Dienstag: 08:00 – 12:00 Uhr  
Mittwoch: 08:00 – 12:00 Uhr

Obere Brunnenstraße 1  
8344 Bad Gleichenberg  
Tel 03159/45500  
Mail [drschoener@yahoo.com](mailto:drschoener@yahoo.com)  
Web <http://www.docvadis.at/drschoener/mentions.html>

Donnerstag: 08:00 – 12:00 Uhr  
Freitag: 08:00 – 12:00 Uhr

#### Dr. Martin Smetan

Zahn-, Mund- und Kieferheilkunde

Kaiser-Franz-Josef-Straße 3  
8344 Bad Gleichenberg  
Tel 03159/44603  
Mail [office@zahnarzt-smetan.at](mailto:office@zahnarzt-smetan.at)  
Web [www.zahnarzt-smetan.at](http://www.zahnarzt-smetan.at)

Montag: 12:00 – 16:00 Uhr  
Dienstag: 08:00 – 13:00 Uhr  
Mittwoch keine Ordination  
Donnerstag: 08:00 – 13:00 Uhr  
Freitag: 08:00 – 13:00 Uhr  
und nach Vereinbarung

#### Dr. Weißenbacher Gabriele

Psychotherapeutische Praxis

Steinrieglstraße 41  
8344 Bad Gleichenberg  
Mobil 0664/52 23 341

nach telefonischer  
Vereinbarung

### Öffnungszeiten Apotheken

#### Cur Apotheke & Drogerie Bad Gleichenberg

Mag. pharm. Dr. Ingo Neubacher  
Mag. pharm. Dr. Josef Zarfl

Kaiser-Franz-Josef-Straße 3  
8344 Bad Gleichenberg

Tel 03159/23500  
Fax 03159/23500-20  
für Auskünfte erreichbar:  
Tel. 0664/73 81 86 33  
Mail [office@curapotheke.at](mailto:office@curapotheke.at)  
Web [www.curapotheke.at](http://www.curapotheke.at)

Montag: 08:00 – 18:00 Uhr  
Dienstag: 08:00 – 18:00 Uhr  
Mittwoch: 08:00 – 18:00 Uhr  
Donnerstag: 08:00 – 18:00 Uhr  
Freitag: 08:00 – 18:00 Uhr  
Mo. – Fr.: (12:30 – 14:30 Bereit-  
schaftsdienst bei offener Tür)  
Samstag: 8:00 – 12:00 Uhr  
Bereitschaftsdienst ab 2021 in  
den ungeraden Kalender-  
wochen  
Samstag: 12:00 – 17:00 Uhr  
Sonntag: 09:00 – 17:00 Uhr

#### Johannes Apotheke Bad Gleichenberg

Mag. pharm. Gabriela Deutsch

Ringstraße 78  
8344 Bad Gleichenberg

Tel 03159/2219  
Mail [office@johannesapotheke.info](mailto:office@johannesapotheke.info)  
Web [www.johannesapotheke.info](http://www.johannesapotheke.info)

Montag: 08:00 – 18:00 Uhr  
Dienstag: 08:00 – 18:00 Uhr  
Mittwoch: 08:00 – 18:00 Uhr  
Donnerstag: 08:00 – 18:00 Uhr  
Freitag: 08:00 – 18:00 Uhr  
Mo. – Fr.: (12:30 – 14:30 Bereit-  
schaftsdienst bei offener Tür)  
Samstag: 8:00 – 12:00 Uhr  
Bereitschaftsdienst ab 2021 in  
den geraden Kalenderwochen  
Samstag: 12:00 – 17:00 Uhr  
Sonntag: 09:00 – 17:00 Uhr

An den Mittwochabenden, an denen Dr. Matschiner Abendordination hat, ist jeweils eine der beiden Apotheken bis max. 20.00 Uhr dienstbereit, ab 2021; Curapotheke in den ungeraden Kalenderwochen, Johannesapotheke in den geraden Kalenderwochen

#### Notrufe:

Feuerwehr	122	Euronotruf	112
Polizei	133	Apotheken Notruf	1455
Rettung	144	Vergiftungszentrale AKH	01 406 43 43

#### Servicenummern des Roten Kreuzes:

Mobiler Pflege- und Betreuungsdienst 0676/87 54 40 039  
Krankentransporte 14844





## TIERÄRZTLICHER BEREITSCHAFTSDIENST AN WOCHENENDEN UND FEIERTAGEN VOM 01.01.2021 – 27.06.2021

<b>GRUPPE I:</b>	
Tzt. Dr. Nikolaus BÖHM, St. Stefan/R. Tierarztpraxis FEHRING, Fehring	Tel.Nr.: 03116/8316 Tel.Nr.: 03155/3156
<b>GRUPPE II:</b>	
Tzt. Mag. Alois RIEDLER, Paldau Mag. Katharina SPÖRK, Feldbach (nur Kleintiere) Tzt. Dr. Josef HERMANN, Trautmannsdorf	Tel.Nr.: 03150/2805 Tel.Nr.: 03152/4406 Tel.Nr.: 03159/2461
<b>GRUPPE III:</b>	
Tzt. Dr. Nikolaus BÖHM, St. Stefan/R. Tierarztpraxis FEHRING, Fehring	Tel.Nr.: 03116/8316 Tel.Nr.: 03155/3156
<b>GRUPPE IV:</b>	
Tierarztpraxis FEHRING, in Fehring TAP Dr. GSÖLS & Mag. Edelsbrunner OG, Oberweißenbach (nur Kleintiere und Pferde)	Tel.Nr.: 03155/3156 Tel.Nr.: 0664/2811561

01.01.2021	Gruppe I	10.04. und 11.04.2021	Gruppe I
02.01. und 03.01.2021	Gruppe II	17.04. und 18.04.2021	Gruppe II
06.01.2021	Gruppe III	24.04. und 25.04.2021	Gruppe III
09.01. und 10.01.2021	Gruppe IV	01.05. und 02.05.2021	Gruppe IV
16.01. und 17.01.2021	Gruppe I	08.05. und 09.05.2020	Gruppe I
23.01. und 24.01.2021	Gruppe II	13.05.2021	Gruppe II
30.01. und 31.01.2021	Gruppe III	15.05. und 16.05.2021	Gruppe III
06.02. und 07.02.2021	Gruppe IV	22.05., 23.05. und 24.05.2021	Gruppe IV
13.02. und 14.02.2021	Gruppe I	29.05. und 30.05.2021	Gruppe I
20.02. und 21.02.2021	Gruppe II	03.06.2021	Gruppe II
27.02. und 28.02.2021	Gruppe III	05.06. und 06.06.2021	Gruppe III
06.03. und 07.03.2021	Gruppe IV	12.06. und 13.06.2021	Gruppe IV
13.03. und 14.03.2021	Gruppe I	19.06. und 20.06.2021	Gruppe I
20.03. und 21.03.2021	Gruppe II	26.06. und 27.06.2021	Gruppe II
27.03. und 28.03.2021	Gruppe III		
03.04., 04.04. und 05.04.2021	Gruppe IV		

## BEREITSCHAFTSDIENST DER AMTSTIERÄRZTE

### EINTEILUNG

für den Bereitschaftsdienst der Amtstierärzte der **Gruppe III** (BH Südoststeiermark) vom

07.12. – 14.12.2020	Woche 50	Mag. Christiane KLEINSCHUSTER
14.12. – 21.12.2020	Woche 51	Mag. Reinhold NOVOSEL
21.12. – 28.12.2020	Woche 51	Ing. Mag. Ingo STUMPF

Mag. Reinhold NOVOSEL      Tel.Nr.: 0676/501 63 89 bzw. 0676/866 406 24

Ing. Mag. Ingo STUMPF      Tel.Nr.: 0676/866 404 02

Mag. Christiane KLEINSCHUSTER      Tel.Nr.: 0676/866 406 56

**Wenn der Amtstierarzt NICHT erreichbar ist,  
bitte die Landeswarnzentrale – Tel.Nr. 0316/877-77 anrufen!**

Das elektronische Original dieses Dokuments wurde amtssig-  
niert. Hinweise zur Prüfung finden Sie unter <http://as.stmk.gv.at>

## WICHTIGE TELEFONNUMMERN IM ÜBERBLICK

Tafel Bad Gleichenberg (Einkaufsdienste)	0664/4345722
Bgm. Christine Siegel (allgemeine Informationen)	0664/2029261
Gemeindeamt (allgemeine Informationen)	03159/2342
Bereitschaftsdienst Bauhof	0664/8499903
Bereitschaftsdienst Wasserversorgung	0664/8499901
Bereitschaftsdienst Abfallentsorgung	0664/5050855
Bereitschaftsdienst Energie GmbH	0664/3550013
Serviceline Wirtschaftskammer (8 – 16 Uhr)	0316/601601

### Einkaufsdienste und andere Hilfestellungen

- Das Team Bad Gleichenberg der Tafel Österreich vom Roten Kreuz hat sich bereiterklärt Einkaufsdienste für ältere, kranke und hilfsbedürftige Mitbürgerinnen und Mitbürger zu übernehmen. Kontaktieren Sie dafür bitte die Rufnummer 0664/4345722.
- Bad Gleichenberg unterstützt sich gemeinsam. Melden Sie sich dafür unter 0680/21 52 512

### Kriseninterventionsteam Land Steiermark

Das seit Samstag, dem 14. März 2020 eingerichtete Angebot der telefonischen Beratung und Begleitung durch MitarbeiterInnen des Kriseninterventionsteams (KIT) Land Steiermark wurde ausgeweitet und auf eine Gratisnummer umgestellt.

Diese sind täglich von 09.00 bis 21.00 Uhr unter **0800 500 154** für Menschen mit Sorgen, Ängsten und Fragen erreichbar!

### Psychosozialer Dienste

**PSD-Hilfetelefon von Mo – Fr von 09:00 – 21:00 Uhr (ausgenommen Feiertage) unter Telefonnummer: 0316 813181 4444**

oder **Online: [psd.hilfe@hilfswerk-steiermark.at](mailto:psd.hilfe@hilfswerk-steiermark.at)**

Laufende Betreuungen finden weiterhin telefonisch und online statt.

In psychischen Ausnahmesituationen und für Notfälle außerhalb der Telefonzeiten können sich Betroffene an das

- LKH Graz II unter 0316/2191 oder an die
- Universitätsklinik für Psychiatrie unter 0316/385 13616 wenden.

### Kinderschutzzentrum

Die Mitarbeiterinnen des Kinderschutzzentrums Südoststeiermark möchten allen Kindern, Jugendlichen, Familien und HelferInnen im Bezirk, die aufgrund der derzeitigen Situation sehr gefordert sind, bzw. wo sich innerfamiliär Spannungen und kaum bewältigbare Herausforderungen auftun, **Telefon- und/oder Onlineberatung** anbieten. Sie möchten damit ein Stück weit zur Entlastung in dieser angespannten Situation beitragen. Sie sind von **Montag bis Freitag von 9 – 16 Uhr** unter den Telefonnummern

**0660/ 85 55 345** bzw. **0660/ 85 55 347** erreichbar.

Online stehen sie unter [kisz-so@kinderfreunde-steiermark.at](mailto:kisz-so@kinderfreunde-steiermark.at) zur Verfügung.



# Frohe Weihnachten

Mag. pharm. Dr. Neubacher, Mag. pharm. Dr. Zarfl und das Team der Cur Apotheke bedanken sich für Ihr Vertrauen und wünschen ein gesegnetes Weihnachtsfest, erholsame Feiertage und ein gesundes und glückliches neues Jahr!



**CUR APOTHEKE**  
& DROGERIE  
BAD GLEICHENBERG

Kaiser-Franz-Josef-Straße 3  
8344 Bad Gleichenberg  
Tel.: 03159 23 500 | Fax: DW 20  
office@curapotheke.at | www.curapotheke.at

Unsere Öffnungszeiten: Mo - Fr: 8:00 - 18:00 Uhr | Sa: 8:00 - 12:00 Uhr

Bitte beachten Sie unsere neuen Bereitschaftsdienstzeiten

Weinbau Wurzinger  
Waldsberg 34  
8344 Bad Gleichenberg  
www.weinbau-wurzinger.at

*Frohe Weihnachten  
und einen guten  
Rutsch!*

**WURZINGER**  
frauenberg